



KK Ыдыс жуғыш машина
RU Посудомоечная машина

Қолдану туралы нұсқаулары
Инструкция по эксплуатации

2
29

МАЗМҰНЫ

1. ҚАУІПСІЗДІК АҚПАРАТЫ.....	3
2. ҚАУІПСІЗДІК НҰСҚАУЛАРЫ.....	4
3. БҰЙЫМ СИПАТТАМАСЫ.....	6
4. БАСҚАРУ ПАНЕЛІ.....	7
5. БАҒДАРЛАМАЛАР.....	8
6. ПАРАМЕТРЛЕР.....	10
7. ОПЦИЯЛАР.....	12
8. ЕҢ АЛҒАШ ПАЙДАЛАНУ АЛДЫНДА.....	14
9. ӘРКҮНДІК ҚОЛДАНУ.....	16
10. АҚЫЛ-КЕҢЕС.....	19
11. КҮТУ МЕНЕН ТАЗАЛАУ.....	20
12. АҚАУЛЫҚТЫ ТҮЗЕТУ.....	23
13. ТЕХНИКАЛЫҚ АҚПАРАТ.....	27

СІЗ ОЙЫМЫЗДА БОЛДЫҢЫЗ

Electrolux құрылғысын сатып алғаныңызға рахмет. Сіз ондаған жылдар бойғы кәсіби тәжірибе мен инновацияға сүйеніп жасалған құрылғыны таңдадыңыз. Тапқырлықтың туындысы болған, көз тартарлық бұл құрылғыны жасау барысында сіз ойымызда болдыңыз. Сондықтан, қолданған сайын тамаша нәтижеге қол жеткізе алатыныңызға сенімді болыңыз.

Electrolux әлеміне қош келдіңіз.

Біздің веб-сайтқа барып келесіні қараңыз:



Пайдалану туралы ақпарат, кітапша, ақаулықты түзету, қызмет ақпаратын мына жерден алыңыз:

www.electrolux.com/webselfservice



Сізге барынша жақсы қызмет көрсету үшін өніміңізді мына жерге тіркеңіз:

www.registerelectrolux.com



Құрылғыңызға қажетті керек-жарақтарды, шығынды материалдарды және фирмалық қосалқы бөлшектерді сатып алу үшін:

www.electrolux.com/shop

ТҰТЫНУШЫҒА ҚЫЗМЕТ КӨРСЕТУ

Фирмалық заттарды қолдануды ұсынамыз.

Қызмет көрсету орталығына хабарласқанда келесі деректердің дайын болуын қамтамасыз етіңіз. Үлгісі, Өнім нөмірі, Сериялық нөмірі.

Деректерді техникалық ақпарат тақтайшасынан алуға болады.

 Ескерту / Қауіп-қатерден сақтандыру ақпараты

 Жалпы ақпарат және ақыл-кеңес

 Қоршаған ортаға қатысты ақпарат

Өндіруші ескертусіз өзгеріс енгізу құқығына ие.

1. ⚠ ҚАУІПСІЗДІК АҚПАРАТЫ

Құрылғыны орнатып іске қолданар алдында бірге жеткізілген нұсқауларды мұқият оқып шығыңыз. Дұрыс орнатпау немесе пайдаланбау нәтижесінде орын алған жарақат немесе зақымдарға өндіруші жауапты емес. Нұсқаулықтарды кейін қарап жүру үшін әрқашан қауіпсіз және қол жетімді жерде сақтаңыз.

1.1 Балалар мен дәрменсіз адамдардың қауіпсіздігі

- Бұл құрылғыны 8 жастан асқан балалар мен денесіне, сезім жүйесіне не ақыл-есіне зақым келген не тәжірибесі аз адамдар өз қауіпсіздіктерін қамтамасыз ететін адамның қадағалауы не құрылғыны қауіпсіз қолдану бойынша берген нұсқауына сүйеніп, дұрыс қолданбау салдарын түсінсе, онда қолдануына болады.
- 3 және 8 жас арасындағы балалар мен мүмкіндіктері өте шектеулі мүгедек адамдарды басқалар қадағаламаған жағдайда алыс ұстау керек.
- 3 жасқа толмаған балаларды үнемі қарап отырмаған жағдайда алыс ұстау керек.
- Балаларға құрылғымен ойнауға рұқсат бермеңіз.
- Жуғыш заттарды балалардан алыс ұстаңыз.
- Құрылғының есігі ашық тұрғанда, балалар мен үй жануарларын оған жақындатпаңыз.
- Балалар құрылғыны жөндеу және тазалау жұмыстарын бақылаусыз орындамауы керек.

1.2 Қауіпсіздік туралы жалпы ақпарат

- Бұл құрылғы үйде және сол сияқты төменде аталған жерлерде қолдануға арналған:
 - фермадағы үйлердің; дүкендердегі, кеңселер мен басқа жұмыс орындарындағы қызметкерлерге арналған ас бөлмелерде;

- қонақ үйлерде, мотельдер мен төсек және таңғы аспен қамтамасыз ететін қонақжайлар мен басқа да тұрғынды жерлерде.
- Бұл құрылғының техникалық сипаттамасын өзгертпеңіз.
- Судың жұмыс қысымы (ең аз және ең көп) 0.5 (0.05) / 8 (0.8) бар (МПа) аралығында болуы керек
- Ең көбі 15 орыннан асырмаңыз.
- Егер қуат сымына зақым келсе, қатерден сақтану үшін оны өндіруші немесе уәкілетті қызмет көрсету орталығы немесе сол сияқты білікті маман ауыстыруға тиіс.
- Ас үй құралдарын ас үй құралдарына арналған себетке ұштарын төмен қаратып немесе өткір қырларын төмен қатарып, ас үй тартпасына көлденеңінен салыңыз.
- Құрылғының есігін басып кетпеу үшін, байқамай ашық қалдырмаңыз.
- Кез келген жөндеу жұмысын орындау алдында құрылғыны сөндіріп, ашаны розеткадан суырыңыз.
- Құрылғыны тазалау үшін сулы спрейді және/немесе буды қолданбаңыз.
- Құрылғының желдету саңылаулары астыңғы жағында болса, оларды мысалы кілеммен жабуға болмайды.
- Құрылғыны жаңа түтіктер жинағын пайдаланып, су жүйесіне қосу керек. Ескі түтіктерді қайта пайдалануға болмайды.

2. ҚАУІПСІЗДІК НҰСҚАУЛАРЫ

2.1 Орнату



ЕСКЕРТУ!

Бұл құрылғыны тек білікті маман ғана орнатуға тиіс.

- Орам материалдарының барлығын алыңыз.
- Бүлінген құрылғыны орнатпаңыз немесе іске қоспаңыз.
- Құрылғыны температурасы 0 °C градустан төмен жерге орнатпаңыз немесе қолданбаңыз.
- Құрылғымен бірге жеткізілген орнату нұсқауларын орындаңыз.
- Құрылғы ауыр болғандықтан, орнынан жылжитқан кезде әрқашан абай болыңыз. Әрқашан қауіпсіздік қолғабы мен бітеу аяқ киім киіңіз.

- Құрылғының үсті мен жан-жағын қоршаған конструкциялардың қауіпсіз болуын қамтамасыз етіңіз.

2.2 Электртоғына қосу



ЕСКЕРТУ!

Өрт және электр қатеріне ұшырау қаупі бар.

- Құрылғыны міндетті түрде жерге тұйықтау қажет.
- Техникалық ақпарат тақтасындағы параметрлердің негізгі қуатпен жабдықтау желісіндегі электр параметрлеріне сәйкес келетініне көз жеткізіңіз.
- Әрқашан дұрыс орнатылған, қатерден сақтандырылған розетканы қолданыңыз.
- Көп тармақты адаптерлер мен ұзартқыш сымдарды қолданбаңыз.
- Құрылғының ашасына және сымына зақым келтірмеңіз. Қорек сымын ауыстыру қажет болса, оны міндетті түрде қызмет көрсету орталығы жүзеге асыруға тиіс.
- Құрылғының ашасын розеткаға тек құрылғыны орнатып болғаннан кейін ғана жалғаңыз. Орнатып болғаннан кейін ашаның қол жететін жерде тұрғанына көз жеткізіңіз.
- Құрылғыны тоқтан ажырату үшін сымынан тартпаңыз. Әрқашан ашасынан тартып суырыңыз.
- Бұл құрылғы Е.Е.С. ережелеріне сай келеді.
- Ұлыбритания мен Ирландия үшін ғана. Бұл құрылғыға 13 А қорек ашасы орнатылған. Егер қорек ашасының сақтандырғышын ауыстыру қажет болса 13 А ASTA (BS 1362) сақтандырғышты ғана пайдаланыңыз.

2.3 Суға қосу

- Су түтіктеріне зақым келтірмеңіз.
- Жаңа түтіктерді немесе ұзақ уақыт қолданылмаған түтіктерді орнату алдында, жөндеу жұмыстарын орындағаннан кейін немесе жаңа құралдарды орнатқаннан кейін (су өлшегіш құрал, т.б.) суды таза және тұнық су аққанша ағызыңыз.

- Құрылғыны пайдалану барысында немесе бірінші рет қолданғаннан кейін ешбір су ағып тұрмағанына көз жеткізіңіз.
- Су құятын түтік, ішіне сым өткізілген екі қабат қаптамадан тұрады және қауіпсіздік клапанымен жабдықталған.

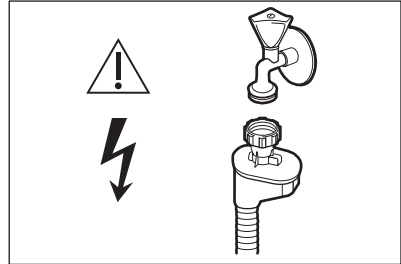

ЕСКЕРТУ!

Қатерлі кернеу.

- Су құятын түтікке зақым келсе, судың шүмегін дереу жауып, ашаны розеткадан суырыңыз. Су құятын түтікті ауыстыру үшін уәкілітті қызмет көрсету орталығына хабарласыңыз.

2.4 Пайдалану

- Ашық тұрған есіктің үстіне отыруға немесе үстіне шығып тұруға болмайды.
- Ыдыс жуғыш машинаға арналған жуғыш заттар қауіпті. Жуғыш заттың орамында көрсетілетін нұсқауларды орындаңыз.
- Құрылғыдағы сумен ойнауға немесе ішуге болмайды.
- Ыдыстарды бағдарлама аяқталғанша құрылғыдан алмаңыз. Ыдыстарда жуғыш зат қалуы мүмкін.
- Бағдарлама орындалып тұрғанда құрылғы есігін ашсаңыз, ыстық бу шығуы мүмкін.
- Тұтанғыш заттарды немесе ішіне тұтанғыш зат салынған дымқыл заттарды құрылғының ішіне, қасына немесе үстіне қоймаңыз.

2.5 Ішкі жарықтама



ЕСКЕРТУ!

Жарақат алу қауіпі бар.

- Бұл құрылғының есікті ашқан кезде қосылып, есік жабылған кезде сөнетін ішкі шамы бар.
- Бұл құрылғы үшін тек тұрмыстық құрылғыларда пайдаланылатын шам қолданылады. Оны бөлмені жарықтандыру үшін қолданбаңыз.
- Ішкі жарықтама шамын ауыстыру үшін уәкілетті қызмет көрсету орталығына хабарласыңыз.

2.6 Сервис

- Құрылғыны жөндеу үшін уәкілетті қызмет көрсету орталығына хабарласыңыз.

- Тек ғана фирмалық қосалқы бөлшектерді қолданыңыз.

2.7 Құрылғыны тастау



ЕСКЕРТУ!

Жарақат алу немесе тұншығып қалу қауіпі бар.

- Құрылғыны электр желісінен ажыратыңыз.
- Қуат сымын кесіп алыңыз да, қоқысқа тастаңыз.
- Балалар мен жануарлар құрылғыға қамалып қалмас үшін есіктің бекітпесін алыңыз.

3. БҰЙЫМ СИПАТТАМАСЫ

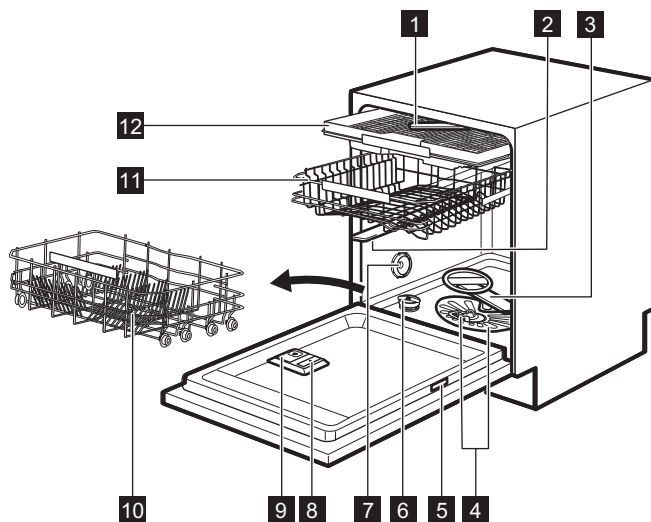

1 Ең үстіңгі бүріккіш түтік

2 Үстіңгі бүріккіш түтік

3 Астыңғы бүріккіш түтік

4 Сүзгілер

5 Техникалық ақпарат тақтайшасы

6 Тұз сауыты

7 Ауа саңылауы

8 Шайғыш зат үлестіргіші

9 Жуғыш зат үлестіргіші

10 Астыңғы себет

11 Үстіңгі себет

12 Ас құралдарының тартпасы

3.1 TimeBeam

TimeBeam құрылғы есігінің астыңғы жағындағы еденде келесі ақпаратты көрсетеді.

- Бағдарлама басталса, бағдарламаның уақыты.
- **0:00** және бағдарлама аяқталғанда **CLEAN** көрсетіледі.
- **DELAY** кешіктіріп бастау басталғанда кері санақ уақыты көрсетіледі.
- Құрылғыда ақаулық пайда болса ескерту кодын көрсетеді.

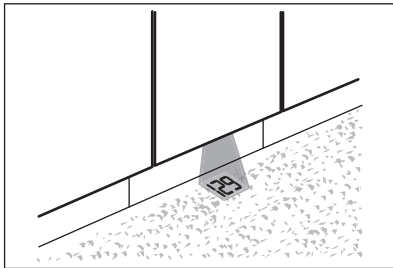

Кептіру кезінде AirDry жанса, едендегі проекция толығымен көрінбеуі мүмкін. Орындалып тұрған бағдарламаның соңына дейінгі уақытты басқару панелінің дисплейінен қараңыз.

4. БАСҚАРУ ПАНЕЛІ

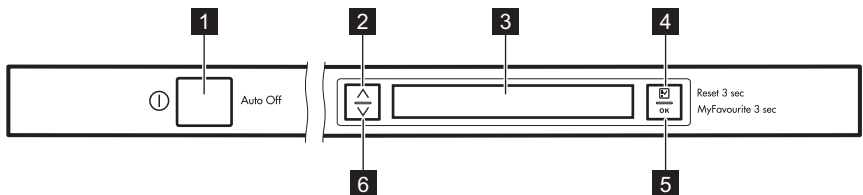

- | | |
|--|---|
| <ul style="list-style-type: none"> 1 Қосу/Өшіру түймешігі 2 Шарлау түймесі (жоғары) 3 Бейнебет 4 Option түймесі | <ul style="list-style-type: none"> 5 OK түймесі 6 Шарлау түймесі (төмен) |
|--|---|

4.1 Түйме функциясы

Шарлау түймелері (жоғары және төмен)

- Бұл түймелерді дисплейде көрсетілетін тізімдерді және ақпараттық мәтіндерді шарлау үшін қолданыңыз.

Option түймесі

- Опция тізімін ашу үшін қысқа басыңыз.
- Опция тізімінде қысқа бассаңыз бағдарлама тізіміне қайта ораласыз.
- Параметр тізімінде қысқа бассаңыз опция тізіміне қайта ораласыз.
- Кешіктіріп бастау немесе бағдарлама жұмыс істеп тұрғанда пернені ұзақ басқанда (3 сек),

кешіктіріп бастау, бағдарлама және опциялар біржола тоқтайды. Дисплейде әдепкі бағдарлама көрсетіледі: ECO 50°.

OK түймесі

- Таңдалған бағдарлама, опциялар мен параметрлер құпталады.

- MyFavourite бағдарламасын бастау үшін ұзақ (3 сек) басыңыз. Егер бағдарлама сақталған болса, дисплейде келесі көрсетіледі: **MyFavourite орн.**

5. БАҒДАРЛАМАЛАР

Бағдарлама	Кірдің ауқымы Кірдің түрі	Бағдарлама циклдары	Опциялар
ECO 50° 1)	<ul style="list-style-type: none"> • Қалыпты кірлеген • Ыдыс-аяқтар мен ас құралдары 	<ul style="list-style-type: none"> • Алғашқы жуу • Жуу 50 °C • Шаю циклдары • Кептіру 	<ul style="list-style-type: none"> • XtraDry
AutoFlex 45°-70° 2)	<ul style="list-style-type: none"> • Барлығы • Ыдыс-аяқтар, ас құралдары, кәстрөлдер мен табалар 	<ul style="list-style-type: none"> • Алғашқы жуу • 45 °C градустан 70 °C градусқа дейін жуу • Шаю циклдары • Кептіру 	<ul style="list-style-type: none"> • XtraDry
FlexiWash 50°-65° 3)	<ul style="list-style-type: none"> • Аралас ластық • Ыдыс-аяқтар, ас құралдары, кәстрөлдер мен табалар 	<ul style="list-style-type: none"> • Алғашқы жуу • Жуу 50 °C және 65 °C • Шаю циклдары • Кептіру 	<ul style="list-style-type: none"> • TimeManager • XtraDry
Intensive 70° 4)	<ul style="list-style-type: none"> • Қатты ластанған • Ыдыс-аяқтар, ас құралдары, кәстрөлдер мен табалар 	<ul style="list-style-type: none"> • Алғашқы жуу • Жуу 70 °C • Шаю циклдары • Кептіру 	<ul style="list-style-type: none"> • TimeManager • XtraDry
Quick Plus 60° 5)	<ul style="list-style-type: none"> • Жаңа ластанған • Ыдыс-аяқтар мен ас құралдары 	<ul style="list-style-type: none"> • Жуу 60 °C • Шаю циклдары 	<ul style="list-style-type: none"> • XtraDry
Glass Care 45° 6)	<ul style="list-style-type: none"> • Қалыпты не аздап кірлеген • Морт сынғыш ыдыс-аяқтар мен шыны ыдыстар 	<ul style="list-style-type: none"> • Жуу 45 °C • Шаю циклдары • Кептіру 	<ul style="list-style-type: none"> • XtraDry

Бағдарлама	Кірдің ауқымы Кірдің түрі	Бағдарлама циклдары	Опциялар
Rinse & Hold 7)	• Барлығы	• Алғашқы жуу	

- 1) Бұл бағдарлама қалыпты кірлеген фарфор ыдыс-аяқ пен ас құралдары үшін су мен қуатты барынша тиімді пайдалану мүмкіндігін ұсынады. Бұл сынақ мекемелеріне арналға стандартты бағдарлама.
- 2) Құрылғы себеттердегі заттардың қаншалықты ластанғанын және заттардың санын анықтай алады. Бұл судың температурасы мен мөлшерін және жуу уақытын автоматты түрде реттейді.
- 3) Бұл бағдарлама аралас заттарды жууға сай келеді. Қатты ластанған заттарды астыңғы себетке және қалыпты ластанған ыдыстарды үстіңгі себетке салыңыз. Астыңғы себеттегі судың қысымы мен температурасы үстіңгі себетке қарағанда жоғарырақ.
- 4) Бұл бағдарлама қатты ластанған заттарды жоғары су қысымы мен температурасын пайдаланып жууға арналған.
- 5) Бұл бағдарлама жаңа ластанған немесе шамалы ластанған ыдыстарды ақ уақытта жууға арналған.
- 6) Бұл бағдарлама судың температурасын басқарады және нәзік ыдыстарға, әсіресе стакандарға арнайы күтім жасайды.
- 7) Осы бағдарламамен ыдыстарға жабысқан тағам қалдықтарын дереу шайып, құрылғы ішінде иіс пайда болуға жол бермейсіз. Бұл бағдарламаны қолданғанда, жуғыш заттарды пайдаланбаңыз.

5.1 Пайдалану көлемі

Бағдарлама 1)	Су (л)	Қуат (кВт)	Ұзақтық (мин)
ECO 50°	11	0.857	235
AutoFlex 45°-70°	8 - 15	0.7 - 1.7	46 - 170
FlexiWash 50°-65°	14 - 16	1.2 - 1.5	160 - 180
Intensive 70°	12.5 - 14.5	1.4 - 1.7	170 - 190
Quick Plus 60°	10	0.9	30
Glass Care 45°	12 - 14	0.8 - 1.0	82 - 92
Rinse & Hold	4	0.1	14

1) Мәндерді судың қысымы мен температурасы, электр қуатының ауытқуы, параметрлер және ыдыс-аяқтың мөлшері өзгертуі мүмкін.

5.2 Сынақ институттарына арналған ақпарат

Жұмыс сынағын өткізу үшін қажетті ақпарат алу үшін (мысалы EN60436 бойынша) мына мекенжайға электронды хат жолдаңыз:

info.test@dishwasher-production.com

Өтінішіңізде техникалық ақпарат тақтасынан алуға болатын өнім нөмірін (PNC) көрсетіңіз.

Ыдыс жуғыш машинаға қатысты кез келген қосымша ақпарат үшін құрылғымен бірге берілген сервис кітапшасын қараңыз.

6. ПАРАМЕТРЛЕР

6.1 Параметр тізімі

Параметрлер	Мәндер	Сипаттама
MyFavourite орн	Бағдарламалар тізімі	Өзіңізге ұнайтын күнделікті бағдарламаны орнатыңыз. Осы тарауда берілген нақты ақпаратты қараңыз.
AirDry	ҚОСУ ӨШІРУ	Кептіру циклы кезінде есікті автоматты ашу параметрін орнатыңыз. Осы тарауда берілген нақты ақпаратты қараңыз. Зауыттық параметрлер: ҚОСУ.
Аяқтау сигналы	ҚОСУ ӨШІРУ	Бағдарлама аяқталған кезде қосылатын дыбыстық сигналды орнатыңыз. Зауыттық параметрлер: ӨШІРУ.
Түймешік сигналдары	Басу Сигнал Өшіру	Түймелерді басқан кезде естілетін сигналды орнатыңыз.
Үнділік	1-деңгейінен 10-деңгейге дейін.	Дыбыс деңгейін өзгертіңіз.
Ажыратымдылық	0-деңгейінен 9-деңгейге дейін.	Дисплейдің жарығын реттеңіз.
Контраст	0-деңгейінен 9-деңгейге дейін.	Дисплейдің контрастын реттеңіз.
Судың кермектігі	1-деңгейінен 10-деңгейге дейін.	Су жұмсартқыштың деңгейін өзіңіз тұратын жердегі судың кермектігіне сай реттеңіз. Зауыттық параметрлер: 5-ші деңгей.
Шайғыш заттың деңгейі	0-деңгейінен 6-деңгейге дейін. 0 деңгей = шайғыш зат үлестірілмейді	Шайғыш заттың үлестірілетін мөлшерін қажетті дозаға сәйкес реттеңіз. Зауыттық параметрлер: 4-ші деңгей.
Тілдер	Тілдер тізімі	Қалаған тілді орнатыңыз. Әдепкі тіл: Қазақша.

Параметрлер	Мәндер	Сипаттама
Едендегі бейнебет	Түстердің тізімі Ешбір	TimeBeam түсін орнатыңыз немесе TimeBeam опциясын сәндіріңіз.
Параметр. баст. қалп. Қою	Қалпына келтіру Болдырмау	Құрылғының зауытта орнатылған параметрлерін қалпына келтіріңіз.

6.2 2 мәні бар параметрді қалай өзгертуге болады (ҚОСУ ЖӘНЕ ӨШІРУ)

Сақталған параметрлер бұларға қайта өзгеріс енгізгенше жарамды болып тұрады.

1. түймесін басыңыз. Дисплейде функция тізімі көрсетіледі.
2. **Параметрлер**содан кейін **OK** түймесін басыңыз. Дисплейде параметр тізімі көрсетіледі.
3. Параметрді таңдап, параметр мәнін өзгерту үшін **OK** түймесін басыңыз.
 - Параметр мәні **ҚОСУ** мәнінен **ӨШІРУ** мәніне немесе керісінше өзгереді.
 - Дисплей параметр тізімін көрсетіп тұрады.
4. түймесін дисплейде таңдалған бағдарлама тізімі көрсетілгенше қайталап басыңыз.

6.3 Бірнеше мәндері бар параметрді қалай өзгертуге болады

Сақталған параметрлер бұларға қайта өзгеріс енгізгенше жарамды болып тұрады.

1. түймесін басыңыз. Дисплейде функция тізімі көрсетіледі.
2. **Параметрлер**содан кейін **OK** түймесін басыңыз. Дисплейде функция тізімі көрсетіледі.
3. Параметрді таңдап, параметрге ену үшін **OK** түймесін басыңыз.

4. Параметр мәнін өзгерту үшін \wedge және \vee пайдаланыңыз.

5. Параметрді сақтау үшін **OK** түймесін басыңыз.

Дисплейде параметр тізімі көрсетіледі.

6. түймесін дисплейде таңдалған бағдарлама тізімі көрсетілгенше қайталап басыңыз.

6.4 MyFavourite бағдарламасын қалай сақтау керек

Таңдаулы бағдарламаны қолжетімді опциялармен бірге сақтауға болады. MyFavourite бағдарламасын Кешіктіру опциясымен бірге сақтау мүмкін емес.

Бағдарламаны тек бір-бірден сақтауға болады. Жаңа параметр алдыңғы параметрді өшіреді.

1. түймесін басыңыз. Дисплейде функция тізімі көрсетіледі.
2. **Параметрлер**содан кейін **OK** түймесін басыңыз. Дисплейде параметр тізімі көрсетіледі.
3. **MyFavourite** орнсодан кейін **OK** түймесін басыңыз. Дисплейде бағдарлама тізімі көрсетіледі.
4. Бағдарламаны таңдап, **OK** түймесін басыңыз. Дисплейде екі мән көрсетіледі.
 - **Қосу функц.:** опцияны бағдарламаға қосу үшін мәнді таңдаңыз.
 - **Аяқталды:** бағдарламаны опцияларсыз сақтау немесе опцияларды бағдарламаға

қосуды аяқтау үшін мәнді таңдаңыз.

5. **OK** түймесін басыңыз. Егер бағдарлама TimeManager функциясымен үйлесетін болса, дисплейде тиісті бағдарлама уақытымен бірге екі мән көрсетіледі.

- **Жылдам:** мәнді таңдап TimeManager опциясын қосыңыз.
- **Қалыпты:** мәнді таңдап TimeManager опциясын сөндіріңіз.

6. Растау үшін **OK** түймесін басыңыз.

Дисплей MyFavourite бағдарламасының сақталғанын растайды.

6.5 AirDry

AirDry Бұл функция қуатты аз қолданып, жақсы кептіру нәтижелеріне қол жеткізуге көмектеседі.

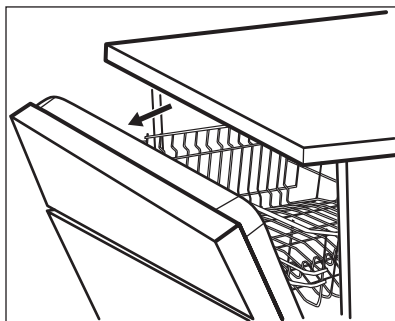

7. ОПЦИЯЛАР



Қажетті функцияларды міндетті түрде бағдарламаны бастау алдында іске қосу керек. Бағдарлама жұмыс істеп тұрған кезде функцияларды іске қосу немесе ажырату мүмкін емес.



Кептіру циклы кезінде есік автоматты ашылып, ашылған қалпы тұрады.



АБАЙЛАҢЫЗ

Есік автоматты түрде ашылғаннан кейін, 2 минут ішінде қайта жабуға тырыспаңыз. Бұл құрылғыны бүлдіруі мүмкін. Егер артында есік тағы 3 минутқа жабылса, жұмыс істеп тұрған бағдарлама аяқталады.

AirDry Бұл Rinse & Hold бағдарламасынан басқа (егер бар болса) бағдарламаларда автоматты түрде қосылып тұрады.

Кептіру нәтижесін жақсарту үшін XtraDry опциясын қараңыз немесе AirDry функциясын қосыңыз.



АБАЙЛАҢЫЗ

Балалардың қолдары құрылғыға жететін болса AirDry сөндіріңіз, себебі есікті ашу қауіп тудыруы мүмкін.



Опцияларды қосу су мен қуаттың пайдаланылатын мөлшеріне, сонымен қатар бағдарламаның ұзақтығына әсер етеді.

7.1 Функция тізімі

Опциялар	Мәндер	Сипаттама
Кешіктіру	1 сағаттан 24 сағатқа дейін ӨШІРУ (әдепкі мән)	Бағдарламаны кешіктіріп бастайды.
XtraDry	ҚОСУ ӨШІРУ (әдепкі мән)	Кептіру әрекетін жақсартады. Осы тарауда берілген нақты ақпаратты қараңыз.
TimeManager	Жылдам Қалыпты (әдепкі мән)	Таңдалған бағдарлама уақытын шамамен 50% мөлшеріне азайтады. Осы тарауда берілген нақты ақпаратты қараңыз.
Параметрлер		Құрылғы параметрлерін көрсетеді

7.2 Функцияны қалай орнату керек

Бұл опция тізімі тек таңдалған бағдарламада қолжетімді опцияларды көрсетеді.

Кей функциялар өзара үйлесімді емес. Егер өзара үйлесімсіз опцияларды таңдасаңыз, құрылғы олардың біреуін немесе бірнешеуін автоматты түрде сөндіреді. Дисплейде қай опциялардың сөндірілгені туралы ақпарат көрсетіледі.

Бағдарлама аяқталса немесе біржола тоқтатылса, опциялар бастапқы қалпына келеді.

1. Бағдарламаны таңдаңыз.
2.  түймесін басыңыз. Дисплейде қолжетімді опциялар көрсетіледі.
3. Функцияны таңдаңыз. Дисплейде әдепкі опцияның мәні жақшаның ішінде көрсетіледі.
4. **OK** пернесін параметр мәнін **ӨШІРУ** қалпынан **ҚОСУ** қалпына немесе керісінше өзгерту үшін басыңыз.

Егер **Кешіктіру** таңдап, **OK** түймесін бассаңыз, дисплейде кешіктіріп бастау үшін орнатуға болатын уақыттар

көрсетіледі. Қажетті уақытты таңдап, **OK** түймесін басып растаңыз.

5.  түймесін дисплейде таңдалған бағдарлама көрсетілгенше бірнеше рет басыңыз.

7.3 XtraDry

Кептіру нәтижесін жақсарту үшін осы опцияны қосыңыз.

XtraDry бұл ECO 50° функциясынан басқа бағдарламаларда тұрақты опция болып табылады. Бұл келесі циклдарда автоматты түрде қосылады. Бұл конфигурацияны кез келген уақытта өзгертуге болады.



ECO 50° қосылған сайын XtraDry опциясы сөнеді және оны қолдан таңдау керек болады.

XtraDry қосқанда TimeManager сөнеді не керісінше қосылады.

7.4 TimeManager

TimeManager функциясы таңдалған бағдарламаның ұзақтығын шамамен 50% мөлшеріне азайтуға мүмкіндік береді.

Бұл функция судың қысымы мен температурасын көбейтеді. Жуу және кептіру циклдары қысқарақ болады.

Жуу нәтижесі қалыпты уақыты бар бағдарламаны пайдаланғанмен бірдей. Кептіру нәтижелері төмендеуі мүмкін.

TimeManager функциясын төменде көрсетілгендей қосыңыз:

Бағдарламаны таңдап, **OK** түймесін басыңыз.

Егер таңдалған бағдарламада TimeManager қолжетімді болса,

дисплейде тиісті бағдарлама уақытымен бірге екі мән көрсетіледі.

- **Жылдам:** мәнді таңдау арқылы TimeManager опциясын іске қосып, растау үшін **OK** түймесін басыңыз.

- **Қалыпты:** мәнді таңдау арқылы TimeManager опциясын сөндіріп, растау үшін **OK** түймесін басыңыз.

TimeManager қосқанда XtraDry сөнеді не керісінше қосылады.

8. ЕҢ АЛҒАШ ПАЙДАЛАНУ АЛДЫНДА

Құрылғыны алғаш рет іске қосқанда, тіл параметрін орнату керек. Ағылшын тілі әдепкі тіл болып табылады.

1. Тілді орнатыңыз.

- Ағылшын тілін растау үшін **OK** түймесін басыңыз.

- Басқа тілді таңдап, **OK** түймесін басып растаңыз.

2. **Су жұмсартқыштың ағымдық деңгейінің сумен жабдықтау жүйесіндегі судың кермектігіне сай келетініне көз жеткізіңіз. Олай болмаса, су жұмсартқыштың деңгейін реттеңіз.**

3. Су сауытын толтырыңыз.

4. Шайғыш зат үлестіргішін толтырыңыз.

5. Су құятын шүмекті ашыңыз.

6. Өндіру барысында қалған қалдықтарды тазалау үшін бағдарламаны бастаңыз. Жуғыш затты қолданбаңыз және себеттерге ыдыс салмаңыз.

Бағдарламаны бастағаннан кейін құрылғы су жұмсартқыштың ішіндегі

шайырды 5 минут бойы зарядтайды. Жуу циклы тек осы процедура аяқталғаннан кейін басталады. Бұл процедура уақытылы қайталанып отырады.

8.1 Су жұмсартқыш

Су жұмсартқыш жуу нәтижелеріне және құрылғыға жағымсыз әсер етуі мүмкін судың құрамындағы минералдарды тазалайды.

Осы минералдың мөлшері неғұрлым көп болса, судың кермектігі де соғұрлым жоғары болады. Судың кермектігі балама шкаламен есептеледі.

Су жұмсартқыш аймағыңыздағы судың кермектігіне сәйкес бапталуға керек. Аймағыңыздағы судың кермектігі туралы ақпаратты жергілікті су мекемесінен ала аласыз. Жақсы жуу нәтижесіне жету үшін су жұмсартқыштың дұрыс деңгейін орнату керек.

Судың кермектігі

Неміс градусы (°dH)	Француз градусы (°fH)	mmol/l	Кларк градусы	Су жұмсартқыштың деңгейі
47 - 50	84 - 90	8,4 - 9,0	58 - 63	10

Неміс градусы (°dH)	Француз градусы (°fH)	mmol/l	Кларк градусы	Су жұмсартқыштың деңгейі
43 - 46	76 - 83	7,6 - 8,3	53 - 57	9
37 - 42	65 - 75	6,5 - 7,5	46 - 52	8
29 - 36	51 - 64	5,1 - 6,4	36 - 45	7
23 - 28	40 - 50	4,0 - 5,0	28 - 35	6
19 - 22	33 - 39	3,3 - 3,9	23 - 27	5 1)
15 - 18	26 - 32	2,6 - 3,2	18 - 22	4
11 - 14	19 - 25	1,9 - 2,5	13 - 17	3
4 - 10	7 - 18	0,7 - 1,8	5 - 12	2
<4	<7	<0,7	< 5	1 2)

1) Зауытта орнатылған параметр.

2) Тұзды осы деңгейге қойып қолданбаңыз.

Пайдаланылған жуғыш затқа қарамай, судың кермектігін дұрыс орнатып, тұз индикаторын белсенді күйде ұстаңыз.

i Тұзы бар аралас таблеткалар кермек суды тиімді түрде жұмсарта алмайды.

8.2 Тұз сауыты

! **АБАЙЛАҢЫЗ**
Тек ыдыс жуғыштарға арналған ірі тұзды қолданыңыз. Ұсақ тұз тот басу қаупін арттырады.

Тұз су жұмсартқыштың ішіндегі шайырды толтыру үшін және күнделікті жуу нәтижесін қанағаттанарлық ету үшін қолданылады.

Тұз сауытын қалай толтыру керек

1. Тұз сауытының қақпағын сағат тіліне бағытына қарсы бұрап алыңыз.

2. Тұз сауытына 1 литр су құйыңыз (ең алғаш қолданғанда ғана).
3. Тұз сауытына жуғыш тұздан салыңыз (сауыт толғанша).

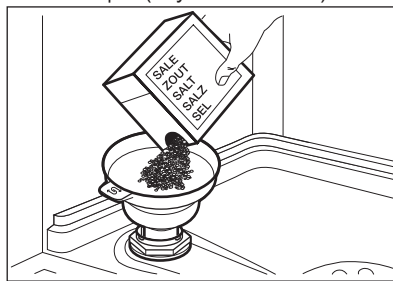

4. Тұз түйірлерін арылту үшін, құйғышты тұтқасынан ұстап тұрып қозғаңыз.
5. Тұз сауытының ернеуіндегі тұзды тазалаңыз.

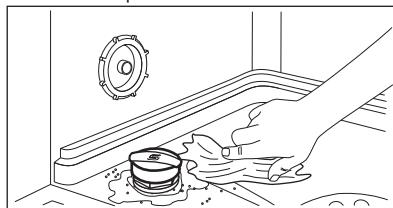

- Тұз сауытын жабу үшін тұз сауытының қақпағын сағат тілінің бағытымен бұраңыз.



АБАЙЛАҢЫЗ

Тұз сауытын толтырған кезде одан су және тұз ағады. Тұз сауытын толтырғаннан кейін тот басуға жол бермеу үшін бағдарламаны дереу бастаңыз.



Тұз үлестіргішті толтыру қажет болғанда, дисплейде тиісті хабар көрсетіледі.

8.3 Шайғыш зат үлестіргіші

Шаю құралы ыдыс-аяқты ешбір жолақ немесе дақ қалдырмай құрғатуға мүмкіндік береді.

Шайғыш зат ыстық сумен шаю циклы кезінде автоматты түрде қосылады.

Шайғыш зат үлестіргішін толтыру

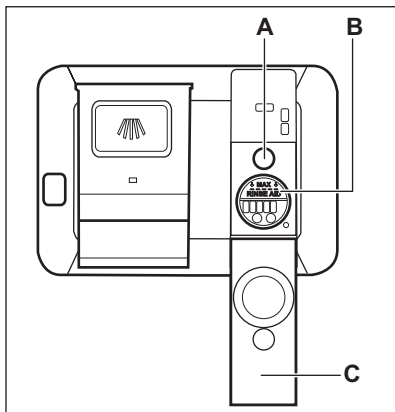

АБАЙЛАҢЫЗ

Ыдыс жуғыш машинаға арналған шайғыш заттарды ғана пайдаланыңыз.

- Қақпақшаны (C) ашыңыз.
- Үлестіргішті (B) жуғыш зат "MAX" деңгейіне жеткенше толтырыңыз.
- Төгіліп қалған шайғыш зат қатты көпіршіп кетпеу үшін сіңіргіш шүберекпен тазалаңыз.
- Қақпақшаны жабыңыз. Қақпақтың жабылғанына көз жеткізіңіз.



Шайғыш зат үлестіргішін (A) индикаторы мөлдір болған кезде толтырыңыз.



Шайғыш зат үлестіргішін толтыру қажет болғанда, дисплейде тиісті хабар көрсетіледі.

Егер аралас жуғыш таблетканы пайдалансаңыз және жуу нәтижесі қанағаттанарлық болса, шайғыш затты толтыру хабарын шайғыш зат деңгейін 0-ге қойып сөндіруге болады.



Шаю сапасын жақсарту үшін үнемі құрамында шайғыш заты бар аралас таблеткамен бірге шайғыш затты пайдалануды ұсынамыз.

9. ӘРКҮНДІК ҚОЛДАНУ

- Су құятын шүмекті ашыңыз.
- Құрылғыны іске қосу үшін қосу/сөндіру түймесін басыңыз.
 - Егер дисплейде тұз үлестіргішті толтыру хабары пайда болса, тұз сауытын толтырыңыз.
- Егер дисплейде шайғыш зат үлестіргішті толтыру хабары пайда болса, шайғыш зат сауытын толтырыңыз.
- Себеттерді толтырыңыз.
- Жуғыш заттан қосыңыз.

- Бағдарламаны салынған заттар мен олардың ластану деңгейіне қарай дұрыс орнатып, іске қосыңыз.

9.1 Жуғыш затты қолдану

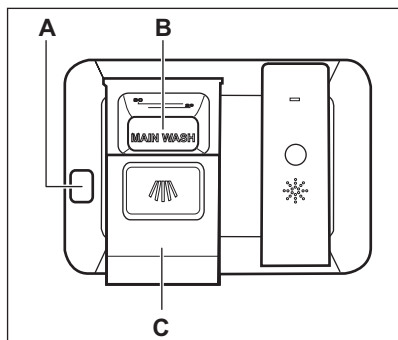

АБАЙЛАҢЫЗ

Ыдыс жуғыш машиналарға арналған арнайы жуғыш құралдарды ғана пайдаланыңыз.

- (A) босату түймешігін басып, қақпақты (C) ашыңыз.
- Ұнтақ немесе таблетка түріндегі жуғыш құралды (B) бөлігіне салыңыз.
- Бағдарламаның алдын ала жуу циклы болса, құрылғы есігінің ішкі бөлігіне жуғыш заттан аздап салыңыз.
- Қақпақшаны жабыңыз. Қақпақтың жабылғанына көз жеткізіңіз.

9.2 Бағдарламаны орнату және бастау

Бағдарламаны қалай бастау керек

- Құрылғыны іске қосу үшін қосу/сөндіру түймесін басыңыз. Дисплейде бағдарлама тізімі көрсетіледі.
- Бағдарламаны таңдаңыз. ECO 50° бағдарламасы үнемі әдепкі бағдарлама болып табылады.
- Қажет болса, тиісті опцияларды орнатыңыз. Опцияларды

орнатқаннан кейін бағдарлама тізіміне өтіңіз.

- OK** түймесін басыңыз. Егер таңдалған бағдарламада TimeManager опциясына қолжетімді болса, дисплейде бағдарлама уақыттарымен бірге екі мән көрсетіледі.
 - Жылдам:** мәнді таңдау арқылы TimeManager опциясын іске қосып, растау үшін **OK** түймесін басыңыз.
 - Қалыпты:** мәнді таңдау арқылы TimeManager опциясын сөндіріп, растау үшін **OK** түймесін басыңыз.
- Бағдарламаны бастау үшін құрылғының есігін жабыңыз.

MyFavourite бағдарламасын қалай бастау керек

- OK** түймесін дисплейде MyFavourite бағдарламасы пайда болғанша шамамен 3 секунд басып тұрыңыз.
- Бағдарламаны бастау үшін құрылғының есігін жабыңыз.

Бағдарламаны қалай кешіктіріп бастауға болады

Кешіктіріп бастау функциясын MyFavourite бағдарламасымен бірге орнату мүмкін емес.

- Бағдарламаны таңдаңыз.
- түймесін басыңыз. Дисплейде функция тізімі көрсетіледі.
- Кешіктіру** таңдап, содан кейін **OK** түймесін басыңыз. Дисплейде кешіктіріп бастау үшін орнатуға болатын уақыттар көрсетіледі (1-ден бастап 24-ке дейін).
- Қажетті уақыттарды таңдап, **OK** басып растаңыз. Дисплейде опция тізімі көрсетіледі.
- Басқа да қол жетімді опцияларды орнатуға болады.

6.  түймесін дисплейде таңдалған бағдарлама көрсетілгенше бірнеше рет басыңыз.
7. Таңдалған бағдарламаны растау үшін **OK** түймесін басыңыз.
8. Кері санақты бастау үшін құрылғының есігін жабыңыз. Кері санақ аяқталған кезде, бағдарлама басталады.

Кері санақ кезінде кешіктіріп бастау функциясын біржола тоқтату

Кешіктіріп бастауды біржола тоқтатқан кезде бағдарлама мен опциялардың әдепкі мәндері қалпына келеді.

1. Құрылғының есігін ашыңыз.
2.  түймесін 3 секунд басып тұрыңыз. Дисплейде төмендегілер көрсетіледі: **Жойылсын ба?** және екі мән.
 - **Тоқтату:** кешіктіріп бастауды біржола тоқтату үшін мәнді таңдаңыз. Растау үшін **OK** түймесін басыңыз.
 - **Жалғастыру:** кері санақты жалғастыру үшін мәнді таңдаңыз. Растау үшін **OK** түймесін басыңыз. Құрылғы есігін жабыңыз.

Жұмыс істеп тұрған бағдарламаны қалай біржола тоқтатуға болады

1. Құрылғының есігін ашыңыз.
2.  түймесін 3 секунд басып тұрыңыз. Дисплейде төмендегілер көрсетіледі: **Жойылсын ба?** және екі мән.
 - **Тоқтату:** жұмыс істеп тұрған бағдарламаны тоқтату үшін мәнді таңдаңыз. Растау үшін **OK** түймесін басыңыз.
 - **Жалғастыру:** жұмыс істеп тұрған бағдарламаны жалғастыру үшін мәнді

таңдаңыз. Растау үшін **OK** түймесін басыңыз. Құрылғы есігін жабыңыз.

Жаңа бағдарламаны бастар алдында, жуғыш зат үлестіргіште жуғыш заттың бар екеніне көз жеткізіңіз.

Құрылғы жұмыс істеп тұрған кезде есікті ашу

Бағдарлама жұмыс істеп тұрғанда есікті ашсаңыз, құрылғы тоқтайды. Бұл қуатты пайдалану мен бағдарлама уақытына әсер етуі мүмкін. Есікті жапқаннан кейін, құрылғы тоқтаған жерінен бастап жұмыс істейді.



Кептіру циклы кезінде есік 30 секундтан ұзақ ашық тұрса, жұмыс істеп тұрған бағдарлама аяқталады. Есік AirDry көмегімен ашылса, бұндай жағдай болмайды.

Бағдарламаның аяқталуы

Бағдарлама аяқталған кезде TimeBeat дисплейде **0:00** және **CLEAN** көрсетіледі.

1. Қосу/сөндіру түймесін басыңыз немесе Auto Off функциясының құрылғыны автоматты түрде сөндіруін күтіңіз. Есікті Auto Off функциясы қосылмай тұрып ашсаңыз, құрылғы автоматты түрде сөнеді.
2. Судың шүмегін жабыңыз.

Auto Off функциясы

Бұл функция құрылғы жұмыс істемей тұрған кезде автоматты түрде сөндіру арқылы қуатты үнемдейді.

Құрылғы келесі жағдайда іске қосылады:

- Бағдарлама аяқталғаннан кейін 5 минут өткенде.
- Бағдарламаның басталмағанынан бері 5 минут өтсе.

10. АҚЫЛ-КЕҢЕС

10.1 Жалпы

Күнделікті тазалау және кептіру нәтижесін жақсарту үшін келесі ақыл-кеңестерді орындап, қоршаған ортаны қорғауға үлес қосыңыз.

- Ыдыстарға жабысқан тағамның үлкенірек қалдықтарын алып, қоқысқа салыңыз.
- Ыдысты алдын ала қолмен шаймаңыз. Қажет болса, алдын ала жуу фазасы бар бағдарламаны таңдаңыз.
- Себеттердің ішіндегі орынды үнемі толық пайдаланыңыз.
- Себеттердегі заттардың бір-біріне тимей немесе қапқаламай тұрғанына көз жеткізіңіз. Сонда ғана су ыдыстарға жетеді.
- Ыдыс жуғыш машинаға арналған жуғыш, шайғыш құралды және тұзды бөлек пайдалануға не көп функциялы таблеткаларды пайдалануға болады (мысалы, "All in 1"). Орамындағы нұсқауларды орындаңыз.
- Бағдарламаның ыдыс түріне және ластану дәрежесіне сай таңдаңыз. ECO 50° су мен қуатты барынша оңтайлы пайдалану мүмкіндігін ұсынады.

10.2 Тұз, шайғыш зат және жуғыш затты пайдалану

- Тек ыдыс жуғыш машинаға арналған тұзды, шайғыш және жуғыш затты пайдаланыңыз. Басқа өнімдер құрылғыға нұқсан келтіруі мүмкін.
- Суы кермек және өте кермек аймақтарда жуу және кептіру нәтижесін барынша жақсарту үшін жеке жуғыш (қосымша функциялары жоқ ұнтақты, гельді, таблеткаларды), шайғыш затты және тұзды жеке-жеке пайдаланыңыз.
- Кем дегенде айында бір рет құрылғыны құрылғы жууға арналған заттан құйып, іске қосыңыз.
- Жуғыш таблеткалар қысқа бағдарламаларда әбден ерімейді.

Жуғыш заттардың қалдықтары ыдыстарға тұрып қалмас үшін жуғыш таблеткаларды пайдаланғанда ұзақ бағдарламаларды қолдануды ұсынамыз.

- Жуғыш затты қажетті мөлшерден артық пайдаланбаңыз. Жуғыш заттың орамындағы нұсқауларды қараңыз.

10.3 Жуғыш таблеткаларды пайдалануды тоқтатқыңыз келсе

Жуғыш затты, тұзды және шайғыш заттарды жеке-жеке пайдалану алдында келесі әрекеттерді орындаңыз:

1. Су жұмсартқыштың ең жоғары деңгейін орнатыңыз.
2. Тұз және шайғыш зат сауыттарының толы екеніне көз жеткізіңіз.
3. Шаю циклы бар ең қысқа бағдарламаны бастаңыз. Жуғыш зат қоспаңыз және себеттерді толтырмаңыз.
4. Бағдарлама аяқталған кезде, су жұмсартқышты тұратын жеріңіздегі судың кермектігіне қойыңыз.
5. Шайғыш заттың қосылатын мөлшерін реттеңіз.

10.4 Себеттерді толтыру

- Құрылғыны тек ыдыс жуғыш машинада жууға болатын заттарды жуу үшін ғана пайдаланыңыз.
- Ағаш, мүйіз, алюминий, қалайы және мыстан жасалған заттарды құрылғыға салып жумаңыз.
- Құрылғыға су сіңіретін заттарды (жеке, ас үй шүберектері) жумаңыз.
- Ыдыстардағы үлкен тағам қалдықтарын алыңыз.
- Күйіп кеткен тағам қалдықтары жабысқан ыдыстарды құрылғымен жуу алдында жібтіңіз.
- Шұңғыл ыдыстардың (кесе, стакан және кәстрөл) ернеуін төмен қаратып салыңыз.

- Стандаларды бір-біріне тигізбеңіз.
- Жеңіл заттарды үстіңгі себетке салыңыз. Заттарды оңай жылжып кетпейтін етіп салыңыз.
- Ас құралдары мен кішкене заттарды ас құралдары тартпасына салыңыз.
- Бағдарламаны қосу алдында бүріккіш түтіктердің еркін айнала алатынына көз жеткізіңіз.

10.5 Бағдарламаны бастау алдында

Таңдалған бағдарламаны бастау алдында мынаны тексеріңіз:

- Сүзгілердің таза екенін және орнатылып тұрғанын.
- Тұз сауытының қақпағының мықтап жабылғанын.
- Бүріккіш түтіктердің бітеліп қалмағанын.
- Тұз бен жуғыш заттың жеткілікті екенін (егер көп функциялы таблетканы пайдаланбасаңыз).

- Заттардың себеттерге дұрыс салынып тұрғанын.
- Бағдарламаның салынған ыдыс түріне және ластану дәрежесіне сай екенін.
- Жуғыш зат дұрыс мөлшерде қолданылғанын.

10.6 Себеттерді босату

1. Ыдыстарды суытып алғаннан кейін ғана құрылғыдан алыңыз. Ыстық заттар осал келеді.
2. Әуелі астыңғы себеттегі, содан кейін үстіңгі себеттегі заттарды алыңыз.

i Бағдарлама аяқталғаннан кейін құрылғының ішкі бетінде әлі де су тұруы мүмкін.

11. КҮТУ МЕНЕН ТАЗАЛАУ



ЕСКЕРТУ!

Құрылғыны жөндеу алдында электр желісінен ағытыңыз және ашасын розеткадан суырыңыз.



Қоқыс тұрған сүзгілер мен бүріккіш түтіктер жуу нәтижесін төмендетеді. Уақытылы тексеріп, қажет болса тазалаңыз.

11.1 Сүзгілерді тазалау

Сүзгі жүйесі 3 бөліктен тұрады.

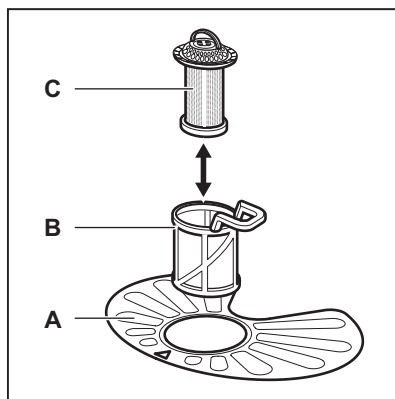

1. Сүзгіні (B) сағат тілінің бағытына қарсы бұрап алыңыз.

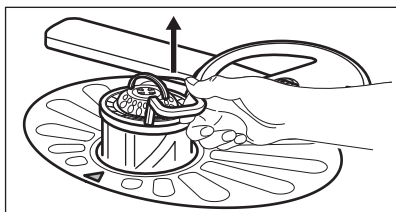
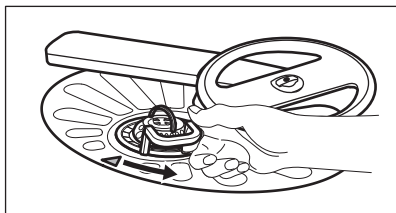

2. (С) сүзгісін (В) сүзгісінен алыңыз.
3. Жалпақ сүзгіні (А) алыңыз.

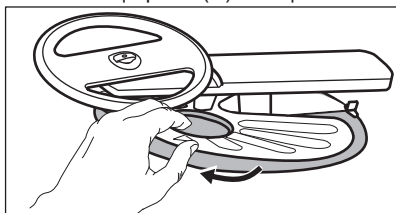

4. Сүзгілерді жуыңыз.

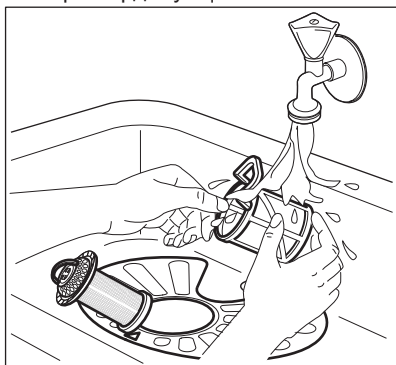

5. Зумпф сорғышының ішінде немесе айналасында ешбір тағам қалдығының немесе қоқыстың жоқ екеніне көз жеткізіңіз.
6. Жалпақ сүзгіні орнына (А) қойыңыз. Оның 2 бағыттағыштың астына дұрыс орнатылғанына көз жеткізіңіз.

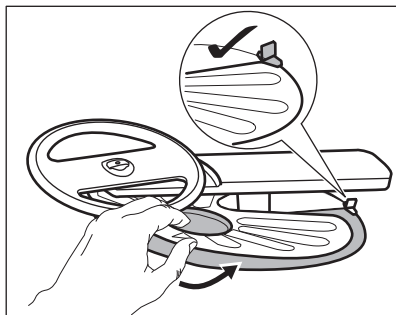

7. (В) және (С) сүзгілерін құрастырыңыз.
8. (В) сүзгісін (А) сүзгісіне салыңыз. Сырт етіп орнына түскенше сағат тілінің бағытымен бұраңыз.

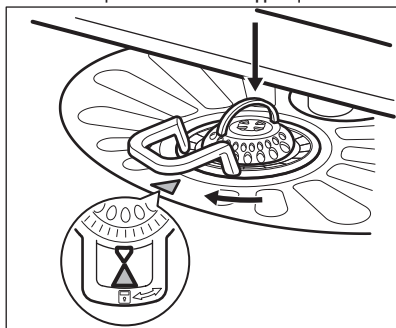

АБАЙЛАҢЫЗ

Сүзгілер дұрыс салынбаса, жуу нәтижесі қанағаттанғысыз болуы және құрылғыға нұқсан келуі мүмкін.

11.2 Үстіңгі бүріккіш түтікті тазалау

Үстіңгі бүріккіш түтіктің саңылауларына қоқыс жиналып қалмас үшін оны уақытылы тазалауды ұсынамыз.

Саңылауларға қоқыс жиналып қалса жуу нәтижесі қанағаттанғысыз болуы мүмкін.

1. Үстіңгі себетті тартып шығарыңыз.
2. Бүріккіш түтікті себеттен ағыту үшін бүріккіш түтікті жоғары басып тұрған қалпы сағат тілінің бағытымен айналдырыңыз.

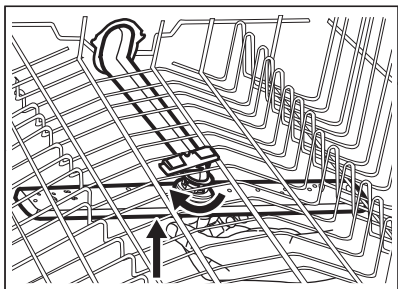

3. Бүріккіш түтікті ағып тұрған сумен жуыңыз. Жіңішке үшкір ұшты құралды, мысалы, тіс шұқығышты пайдаланып, саңылаулардағы қоқыстарды тазалаңыз.

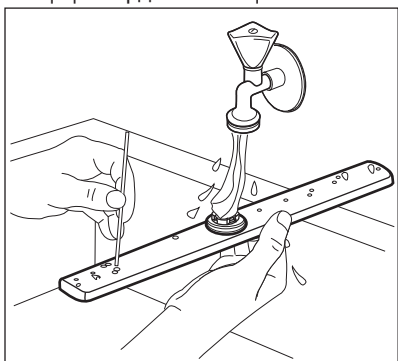

4. Бүріккіш түтікті қайта орнату үшін бүріккіш түтікті жоғары басып тұрған қалпы сағат тілінің бағытына қарсы, орнына бекітілгенше бұраңыз.

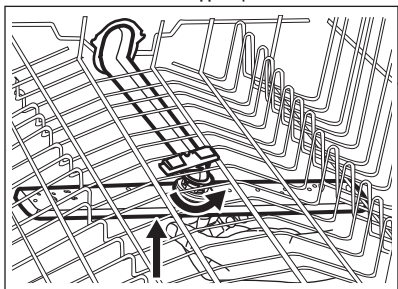

11.3 Сыртын тазалау

- Құрылғыны дымқыл, жұмсақ шүберекпен тазалаңыз.
- Тек бейтарап тазартқыш заттарды қолданыңыз.
- Жеміргіш заттарды, түрпілі жөкені немесе еріткіштерді пайдаланбаңыз.

11.4 Ішін тазалау

- Құрылғыны мұқият тазалаңыз, соның ішінде есіктің резеңке тығыздағышын жұмсақ, дымқыл шүберекпен сүртіңіз.
- Құрылғының жұмысын қалыпты деңгейде ұстау үшін ыдыс жуғыш машиналарға арналған жуғыш затты айына бір рет пайдаланыңыз. Өнімнің орамындағы нұсқауларды мұқият орындаңыз.
- Жеміргіш заттарды, түрпілі жөкені, өткір құралдарды, уытты химиялық заттарды, жеміргіш не еріткіш заттарды пайдаланбаңыз.
- Қысқа бағдарламаларды жиі пайдаланғанда құрылғының ішіне май және қақ тұрып қалады. Мұндай жағдайға жол бермеу үшін зақ бағдарламаларды айына екі рет пайдаланыңыз.

12. АҚАУЛЫҚТЫ ТҮЗЕТУ



ЕСКЕРТУ!

Құрылғыны дұрыс жөндемесе, пайдаланушы қауіпсіздігіне әсер етуі мүмкін. Кез келген жөндеу жұмысын тек білікті маман ғана іске асыруға тиіс.

Ықтимал ақау туралы ақпарат алу үшін төмендегі ақпарат кестесін қараңыз.

Кей мәселелер кезінде дисплейде хабар пайда болады.

Мәселелердің көпшілігін уәкілетті қызмет көрсету орталығына хабарласпай-ақ жөндеуге болады.

Ақаулық	Мүмкін себептері және шешетін жолдары
Құрылғыны іске қоса алмадыңыз.	<ul style="list-style-type: none"> • Ашаның розеткаға қосылғанына көз жеткізіңіз. • Сақтандырғыш қорабындағы еш сақтандырғышқа зақым келмегеніне көз жеткізіңіз.
Бағдарлама басталмай тұр.	<ul style="list-style-type: none"> • Құрылғы есігінің жабық тұрғанына көз жеткізіңіз. • OK түймесін басыңыз. • Егер кешіктіріп бастау функциясы орнатылып тұрса, оны ажыратыңыз немесе кері санақ аяқталғанша күтіңіз. • Құрылғы су жұмсартқыштың ішіндегі шайырды қайта зарядтайды. Бұл үдерістің ұзақтығы шамамен 5 минут.
Ыдыс жуғыш машинаға су құйылмай тұр. Дисплейде жазу көрсетіледі: Құрылғыға су құйылмай тұр.	<ul style="list-style-type: none"> • Су шүмегінің ашық тұрғанына көз жеткізіңіз. • Сумен жабдықтау жүйесіндегі судың қысымының өте төмен емес екеніне көз жеткізіңіз. Бұл ақпаратты жергілікті су ресурстары мекемесіне хабарласып алыңыз. • Су шүмегінің бітеліп қалмағанына көз жеткізіңіз. • Су құятын түтіктің сүзгісінің бітеліп қалмағанына көз жеткізіңіз. • Су құятын түтіктің бұратылып немесе майысып қалмағанына көз жеткізіңіз.
Құрылғы суы сарқылмай тұр. Дисплейде жазу көрсетіледі: Құрылғының суы төгілмей тұр.	<ul style="list-style-type: none"> • Раковина түтікшесінің бітеліп қалмағанына көз жеткізіңіз. • Су төгетін түтіктің сүзгісінің бітеліп қалмағанына көз жеткізіңіз. • Ішкі түтік сүзгісінің бітеліп қалмағанына көз жеткізіңіз. • Су төгетін түтіктің бұратылып немесе майысып қалмағанына көз жеткізіңіз.

Ақаулық	Мүмкін себептері және шешетін жолдары
<p>Тасқынға қарсы құрал қосулы. Дисплейде жазу көрсетіледі: Құрылғының суы тасып төгілуде немесе су құюға қатысты ақау пайда болды.</p>	<ul style="list-style-type: none"> • Судың шүмегін жабыңыз да, уәкілетті қызмет көрсету орталығына хабарласыңыз.
<p>Жұмыс барысында құрылғы көп рет тоқтап және қайта іске қосылады.</p>	<ul style="list-style-type: none"> • Бұл қалыпты жағдай. Бұл оңтайлы жуу нәтижесіне қол жеткізуге көмектеседі және қуатты үнемдейді.
<p>Бағдарлама тым ұзаққа созылады.</p>	<ul style="list-style-type: none"> • Егер кешіктіріп бастау функциясы орнатылып тұрса, оны ажыратыңыз немесе кері санақ аяқталғанша күтіңіз. • Бағдарлама уақытын азайту үшін TimeManager опциясын қосыңыз. • Опцияларды қосқанда бағдарламаның уақыты ұзарады.
<p>Қалған уақыт дисплейде көбейіп көрінеді де, бағдарлама уақытының соңына қарай өтеді.</p>	<ul style="list-style-type: none"> • Бұл ақау емес. Құрылғы дұрыс жұмыс істеп тұр.
<p>Құрылғының есігінен сәл су жылыстап ағады.</p>	<ul style="list-style-type: none"> • Құрылғы деңгейі дұрыс орнатылмаған. Өзгермелі аяқтарын (егер бар болса) босатыңыз немесе қатайтыңыз. • Құрылғының есігі науаның ортасына қарай орнатылмаған. Артқы аяғын (егер бар болса) реттеңіз.
<p>Құрылғының есігін жабу қиын.</p>	<ul style="list-style-type: none"> • Құрылғы деңгейі дұрыс орнатылмаған. Өзгермелі аяқтарын (егер бар болса) босатыңыз немесе қатайтыңыз. • Ыдыстардың кей бөліктері себеттерден шығып тұр.
<p>Құрылғының ішінен гүрілдеген немесе тарсылдаған дыбыс шығады.</p>	<ul style="list-style-type: none"> • Ыдыстар себеттерге дұрыс салынбаған. Себеттерді толтыру парақшасын қараңыз. • Бүріккіш түтіктердің еркін айнала алатынына көз жеткізіңіз.
<p>Құрылғы айырып-қосқышты іске қосып жібереді.</p>	<ul style="list-style-type: none"> • Ампер қуаты пайдаланылып тұрған құрылғылардың барлығына бірдей жеткілікті емес. Розетканың ампер қуатын және өлшегіштің мүмкіндігін тексеріңіз немесе пайдаланылып тұрған құрылғылардың бірін сөндіріңіз. • Құрылғының ішкі электр жүйесінде ақау бар. Уәкілетті қызмет көрсету орталығына хабарласыңыз.



Басқа ықтимал себептерді **"Ең алғаш пайдалану алдында"**, **"Әркүндік пайдалану"** немесе **"Ақыл-кеңес"** тарауларынан қараңыз.

қайта пайда болса, уәкілетті қызмет көрсету орталығына хабарласыңыз.

Кестеде көрсетілмеген ақаулар немесе басқа ескерту жазулары пайда болса, уәкілетті қызмет көрсету орталығына хабарласыңыз.

Құрылғыны тексеріп болғаннан кейін, сөндіріп де, қайта қосыңыз. Ақаулық

12.1 Жуу және құрғату нәтижелері қанағаттанарлықтай емес

Ақаулық	Мүмкін себептері және шешетін жолдары
Жуу нәтижелері қанағаттанарлық емес.	<ul style="list-style-type: none"> • "Күнделікті қолдану", "Ақыл-кеңес" тарауын және себетті толтыру парақшасын қараңыз. • Қарқыны барынша жоғары бағдарламаларды пайдаланыңыз. • Бүріккіш түтіктерді және сүзгіні тазалаңыз. "Күту менен тазалау" тарауын қараңыз.
Кептіру нәтижелері қанағаттанарлық емес.	<ul style="list-style-type: none"> • Жабық құрылғының ішіне ыдыс өте ұзақ уақыт қалдырылған. • Шайғыш зат жоқ немесе шайғыш затты үлестіру мөлшері жеткіліксіз. Шайғыш заттың деңгейін ең жоғары деңгейге қойыңыз. • Пластик заттарды сүлгімен құрғату қажет болуы мүмкін. • Тамаша кептіру нәтижесіне қол жеткізу үшін XtraDry және AirDry қосыңыз. • Біз шайғыш затты әрқашан пайдалануды, тіпті аралас таблеткалармен бірге қолдануды ұсынамыз.
Стакандар мен ыдыстарда ақ жолақтар немесе көк дақтар пайда болған.	<ul style="list-style-type: none"> • Шайғыш зат тым көп мөлшерде беріліп тұр. Шайғыш заттың деңгейін ең төменгі деңгейге қойыңыз. • Жуғыш заттың мөлшері тым көп.
Стакандар мен ыдыстарда дақтар және кепкен су тамшылары қалған.	<ul style="list-style-type: none"> • Шайғыш зат жеткіліксіз мөлшерде үлестірілген. Шайғыш заттың деңгейін ең жоғары деңгейге қойыңыз. • Бұл шайғыш заттың сапасына байланысты болуы мүмкін.

Ақаулық	Мүмкін себептері және шешетін жолдары
Ыдыс-аяқ кеппеген.	<ul style="list-style-type: none"> • Тамаша кептіру нәтижесіне қол жеткізу үшін XtraDry және AirDry қосыңыз. • Бұл бағдарламаның кептіру режимі жоқ немесе кептіру режимінің температурасы төмен. • Шайғыш зат үлестіргіші босап қалған. • Бұл шайғыш заттың сапасына байланысты болуы мүмкін. • Бұл жуғыш таблеткалардың сапасына байланысты болуы мүмкін. Басқа түрін қолданыңыз немесе шайғыш зат үлестіргішті қосып, шайғыш зат пен жуғыш таблеткаларды бірге пайдаланыңыз.
Құрылғының ішкі жағы дымқыл.	<ul style="list-style-type: none"> • Бұл құрылғының ақауы емес. Ылғалды ауа құрылғының қабырғаларына тұрып қалады.
Жуған кезде әдеттегіден тыс көпіршік пайда болады.	<ul style="list-style-type: none"> • Ыдыс жуғыш машиналарға арналып жасалған жуғыш заттарды пайдаланыңыз. • Шайғыш зат диспенсерінен су ағады. Уәкілетті қызмет көрсету орталығына хабарласыңыз.
Ас құралдарын тот басқан.	<ul style="list-style-type: none"> • Жуу үшін пайдаланған судың құрамында өте көп тұз бар. "Су жұмсартқышты орнату" тарауын қараңыз. • Күміс және болаттан жасалған ас үй құралдары бірге салынған. Күміс және болаттан жасалған ас үй құралдарын бірге салмауға тырысыңыз.
Бағдарлама соңында жуғыш зат үлестіргіште жуғыш заттың қалдықтары қалады.	<ul style="list-style-type: none"> • Жуғыш зат үлестіргішке жуғыш таблетка кептеліп қалған және толығымен шайылмаған. • Су жуғыш зат үлестіргіштен жуғыш таблетканы шайып кетіре алмайды. Бүріккіш түтіктің бітеліп немесе кептеліп қалмағанына көз жеткізіңіз. • Себеттердегі заттардың жуғыш зат үлестіргіштің қақпағын ашуға кедергі жасамай тұрғанына көз жеткізіңіз.
Құрылғының ішінде иіс бар.	<ul style="list-style-type: none"> • "Құрылғының ішін тазалау" тарауын қараңыз.

Ақаулық	Мүмкін себептері және шешетін жолдары
Ыдыстарға, науаға және есіктің ішіне әк қалдықтары тұрып қалған.	<ul style="list-style-type: none"> • Тұздың деңгейі төмен. Құрылғыны қосқаннан кейін дисплейден тұзды толтыру ескертуін қараңыз. • Тұз сауытының қақпағы бос тұр. • Шүмектен кермек су ағады. "Су жұмсартқышты орнату" тарауын қараңыз. • Тұзды пайдаланыңыз және су жұмсартқыш регенерациясын көп функциялы таблеткалар пайдаланылып тұрса да қолданыңыз. "Су жұмсартқышты орнату" тарауын қараңыз. • Әк шөгіндісі әлі де қалса, құрылғыны құрылғы тазалауға арналған тазалағыш құралмен тазалаңыз. • Басқа жуғыш затты қолданып көріңіз. • Жуғыш зат өндірушіге хабарласыңыз.
Ыдыстардың түстері көмескі, өңдері кеткен.	<ul style="list-style-type: none"> • Құрылғыда тек ыдыс жуғыш машинаға төзімді ыдыстарды ғана жуыңыз. • Себеттерді абайлап толтырып, абайлап босатыңыз. Себеттерді толтыру парақшасын қараңыз. • Осал заттарды үстіңгі себетке салыңыз. • Нәзік заттарды және стакандарды жуу үшін арнайы бағдарламаны таңдаңыз. "Бағдарламалар" тармағын қараңыз.



Басқа ықтимал себептерді **"Ең алғаш пайдалану алдында"**, **"Әркүндік пайдалану"** немесе **"Ақыл-кеңес"** тарауларынан қараңыз.

13. ТЕХНИКАЛЫҚ АҚПАРАТ

Өлшемдері	Ені / биіктігі / тереңдігі (мм)	596 / 818 - 898 / 550
Электртоғына қосу ¹⁾	Кернеу (В)	200 - 240
	Жиілік (Гц)	50 / 60
Құйылатын судың қысымы	Ең аз / ең көп (МПа)	0.5 (0.05) / 8 (0.8)
Сумен жабдықтау	Суық су немесе ыстық су ²⁾	ең көбі 60 °С
Сыйымдылығы	Орын параметрлері	15

Қуат тұтынуы	Қосулы режим (Вт)	5.0
	Сөндіру режимі (Вт)	0.10

- 1) Басқа мәндерді техникалық ақпарат тақтайшасынан қараңыз.
- 2) Егер ыстық су басқа қуат көздерінен (мысалы, күн батареясы) алынса, тұтыну қуатын азайту үшін ыстық суды қолданыңыз.

14. ҚОРШАҒАН ОРТАҒА ҚАТЫСТЫ ЖАҒДАЙЛАР

Белгі  салынған материалдарды қайта өңдеуден өткізуге тапсырыңыз. Орам материалдарын қайта өңдеуден өткізу үшін тиісті контейнерлерге салыңыз. Электрлік және электроникалық құрылғылардың қалдығын қайта өңдеуден өткізу арқылы, қоршаған ортаға және адамның денсаулығына зиян

келтіретін жағдайларға жол бермеуге өз үлесіңізді қосыңыз. Белгі  салынған құрылғыларды тұрмыстық қалдықтармен бірге тастамаңыз. Өнімді жергілікті қайта өңдеу орталығына өткізіңіз немесе жергілікті мекемеге хабарласыңыз.

Осы өнімнің өндірілген күні сериялық нөмірде көрсетілген, оның бірінші нөмір саны өндірілген жылдың соңғы санына, екінші және үшінші сандар аптаның реттік нөміріне сәйкес келеді. Мысалы, 730112345 сериялық нөмірі өнім 2017 жылдың отызыншы аптасында өндірілгенін білдіреді.

Өндіруші: Electrolux Appliances AB, St. Göransgatan 143, 105 45 Stockholm, Швеция

Импорттаушы, жеткізуші және ұйымның өндіруші уәкілетті:
ООО «Электролюкс Рус» Кожевнический проезд 1, 115114,
Москва/Мәскеу, Ресей, тел.: 8-800-200-3589

Италияда жасалған

СОДЕРЖАНИЕ

1. СВЕДЕНИЯ ПО ТЕХНИКЕ БЕЗОПАСНОСТИ.....	30
2. УКАЗАНИЯ ПО БЕЗОПАСНОСТИ.....	32
3. ОПИСАНИЕ ИЗДЕЛИЯ.....	34
4. ПАНЕЛЬ УПРАВЛЕНИЯ.....	35
5. ПРОГРАММЫ.....	36
6. ПАРАМЕТРЫ.....	38
7. ОПЦИИ.....	41
8. ПЕРЕД ПЕРВЫМ ИСПОЛЬЗОВАНИЕМ.....	42
9. ЕЖЕДНЕВНОЕ ИСПОЛЬЗОВАНИЕ.....	45
10. ПОЛЕЗНЫЕ СОВЕТЫ.....	47
11. УХОД И ОЧИСТКА.....	49
12. ПОИСК И УСТРАНЕНИЕ НЕИСПРАВНОСТЕЙ.....	51
13. ТЕХНИЧЕСКИЕ ДАННЫЕ.....	56

МЫ ДУМАЕМ О ВАС

Благодарим вас за приобретение прибора Electrolux. Вы выбрали изделие, за которым стоят десятилетия профессионального опыта и инноваций. Уникальное и стильное, оно создавалось с заботой о вас. Поэтому когда бы вы ни воспользовались им, вы можете быть уверены: результаты всегда будут превосходными.

Добро пожаловать в Electrolux!

На нашем веб-сайте вы сможете:



Найти рекомендации по использованию изделий, руководства по эксплуатации, мастер устранения неисправностей, информацию о техническом обслуживании:

www.electrolux.com/webselfservice



Зарегистрировать свое изделие для улучшения обслуживания:

www.registerelectrolux.com



Приобрести дополнительные принадлежности, расходные материалы и фирменные запасные части для своего прибора:

www.electrolux.com/shop

ПОДДЕРЖКА ПОТРЕБИТЕЛЕЙ И СЕРВИСНОЕ ОБСЛУЖИВАНИЕ

Мы рекомендуем использовать оригинальные запчасти.

При обращении в сервис-центр следует иметь под рукой следующую информацию: модель, продуктовый номер (PNC), серийный номер.

Данная информация находится на табличке с техническими данными.

 **Внимание / Важные сведения по технике безопасности.**

 **Общая информация и рекомендации**

 **Информация по охране окружающей среды**

Право на изменения сохраняется.

1. ⚠ СВЕДЕНИЯ ПО ТЕХНИКЕ БЕЗОПАСНОСТИ

Перед установкой и эксплуатацией прибора внимательно ознакомьтесь с приложенным руководством. Производитель не несет ответственности за какие-либо травмы или ущерб, возникший вследствие неправильной установки или эксплуатации. Всегда храните данное руководство под рукой в надежном месте для последующего использования.

1.1 Безопасность детей и лиц с ограниченными возможностями

- Данный прибор может эксплуатироваться детьми, если их возраст превышает 8 лет, и лицами с ограниченными физическими, сенсорными или умственными способностями и с недостаточным опытом или знаниями только при условии нахождения под присмотром лица, отвечающего за их безопасность, или после получения соответствующих инструкций, позволяющих им безопасно эксплуатировать электроприбор и дающих им представление об опасности, сопряженной с его эксплуатацией.
- Детям в возрасте от 3 до 8 лет, а также лицам с ярко выраженными и комплексными нарушениями здоровья запрещается находиться рядом с прибором, если только за ними не обеспечивается постоянный надзор.
- Детям младше 3 лет запрещается находиться рядом с прибором, если только за ними не обеспечивается постоянный надзор взрослых.
- Не позволяйте детям играть с прибором.
- Храните моющие средства вне досягаемости детей.
- Не подпускайте детей и домашних животных к прибору, когда его дверца открыта.

- Очистка и доступное пользователю техническое обслуживание прибора не должно производиться детьми без присмотра.

1.2 Общие правила техники безопасности

- Прибор предназначен для домашнего бытового и аналогичного применения, например:
 - в сельских жилых домах; в помещениях, служащих кухнями для обслуживающего персонала в магазинах, офисах и на других рабочих местах;
 - для использования клиентами отелей, мотелей мини-гостиниц типа «ночлег и завтрак» и других мест проживания.
- Не вносите изменения в параметры данного прибора.
- Рабочее давление воды (минимальное и максимальное) должно находиться в пределах 0.5 (0.05) / 8 (0.8) бар (МПа)
- Не превышайте максимальное количество 15 комплектов посуды.
- В случае повреждения шнура питания во избежание несчастного случая он должен быть заменен изготовителем, авторизованным сервисным центром или специалистом с аналогичной квалификацией.
- Укладывайте ножи и столовые приборы с заостренными концами в корзину для столовых приборов либо острыми концами вниз, либо в горизонтальном положении лезвиями вниз.
- Не оставляйте прибор с открытой дверцей без присмотра, чтобы случайно не наступить на дверцу.
- Перед выполнением любых операций по чистке и уходу выключите прибор и извлеките вилку сетевого шнура из розетки.

- Не используйте для чистки прибора водоразбрызгиватели высокого давления или пар.
- Если в днище прибора имеются вентиляционные отверстия, они не должны перекрываться (например, ковром).
- При подключении прибора к водопроводу должны использоваться новые поставляемые с ним комплекты шлангов. Использовать старые комплекты шлангов нельзя.

2. УКАЗАНИЯ ПО БЕЗОПАСНОСТИ

2.1 Установка



ВНИМАНИЕ!

Установка прибора должна осуществляться только квалифицированным персоналом!

- Удалите всю упаковку.
- Не устанавливайте и не подключайте прибор, имеющий повреждения.
- Не устанавливайте и не эксплуатируйте прибор в помещениях с температурой ниже 0°C.
- Следуйте приложенным к прибору инструкциям по его установке.
- Никогда не забывайте о мерах предосторожности при его перемещении: прибор имеет большой вес. Всегда используйте защитные перчатки и закрытую обувь.
- Убедитесь, что мебель над прибором и рядом с ним надежно закреплена.

2.2 Подключение к электросети



ВНИМАНИЕ!

Существует риск пожара и поражения электрическим током.

- Прибор должен быть заземлен.
- Убедитесь, что параметры, указанные на табличке с

техническими данными, соответствуют характеристикам электросети.

- Включайте прибор только в установленную надлежащим образом электророзетку с защитным контактом.
- Не используйте тройники и удлинители.
- Позаботьтесь о том, чтобы не повредить вилку и сетевой кабель. В случае необходимости замены сетевого шнура она должна быть выполнена нашим авторизованным сервисным центром.
- Вставляйте вилку сетевого кабеля в розетку только по окончании установки прибора. Убедитесь, что после установки прибора к вилке электропитания имеется свободный доступ.
- Для отключения прибора от электросети не тяните за кабель электропитания. Всегда беритесь за саму вилку.
- Данный прибор соответствует директивам Е.Е.С.
- Только для Великобритании и Ирландии. Данный прибор оснащен вилкой, рассчитанной на ток 13 А. При замене предохранителя в вилке электропитания следует использовать только предохранитель номиналом 13 А АСТА (BS 1362).

2.3 Подключение к водопроводу

- Не повреждайте шланги для воды.
- Перед подключением к новым или давно не использовавшимся трубам, а также в случае, если производились ремонтные работы или устанавливались новые устройства (счетчики воды и т.д.) дайте воде стечь, пока она не станет прозрачной и чистой.
- В ходе и по окончании первого использования прибора убедитесь в отсутствии видимых утечек воды.
- Наливной шланг оснащен предохранительным клапаном и оболочкой с внутренним сетевым кабелем.

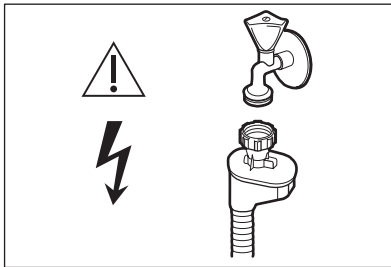

ВНИМАНИЕ!
Опасное напряжение.

- Если наливной шланг поврежден, немедленно закройте кран подачи воды и выньте вилку сетевого шнура из розетки. Обратитесь в авторизованный сервисный центр для замены наливного шланга.

2.4 Эксплуатация

- Не садитесь и не вставляйте на открытую дверцу.
- Моющие средства для посудомоечных машин представляют опасность. Следуйте правилам по безопасному обращению, приведенным на упаковке моющего средства.
- Не пейте воду и не играйте с водой из прибора.
- Не извлекайте посуду из прибора до завершения программы. На

посуде может остаться некоторое количество моющего средства.

- Если открыть дверцу прибора во время выполнения программы, из него может вырваться горячий пар.
- Не помещайте на прибор, рядом с ним или внутрь него легковоспламеняющиеся вещества или изделия, пропитанные легковоспламеняющимися веществами.

2.5 Внутреннее освещение



ВНИМАНИЕ!

Существует опасность травмы.

- В данном приборе имеется лампа внутреннего освещения, которая включается при открывании и выключается при закрывании дверцы.
- Тип лампы, используемой в данной приборе, предназначен для бытовой техники. Не используйте ее для освещения дома.
- Для замены лампы внутреннего освещения обращайтесь в авторизованный сервисный центр.

2.6 Сервис

- Для ремонта прибора обратитесь в авторизованный сервисный центр.
- Применяйте только оригинальные запасные части.

2.7 Утилизация



ВНИМАНИЕ!

Существует опасность травмы или удушья.

- Отключите прибор от электросети.
- Отрежьте и утилизируйте кабель электропитания.
- Удалите защелку дверцы, чтобы предотвратить риск ее заперения при попадании внутрь прибора детей и домашних животных.

3. ОПИСАНИЕ ИЗДЕЛИЯ

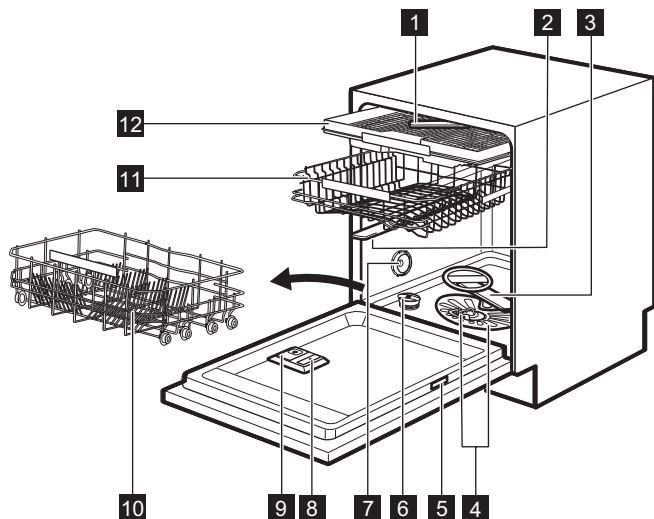

- | | |
|--|--------------------------------------|
| 1 Потолочный разбрызгиватель | 8 Дозатор ополаскивателя |
| 2 Верхний разбрызгиватель | 9 Дозатор моющего средства |
| 3 Нижний разбрызгиватель | 10 Нижняя корзина |
| 4 Фильтры | 11 Верхняя корзина |
| 5 Табличка с техническими данными | 12 Ящик для столовых приборов |
| 6 Емкость для соли | |
| 7 Вентиляционное отверстие | |

3.1 TimeBeam

TimeBeam отображает следующие сведения на полу под дверцей прибора:

- Длительность программы (после ее запуска).
- **0:00** и **CLEAN** — когда выполнение программы завершено.
- **DELAY** и обратный отсчет времени, оставшегося до пуска, при использовании функции отсрочки пуска.
- Код ошибки в случае неисправности прибора.

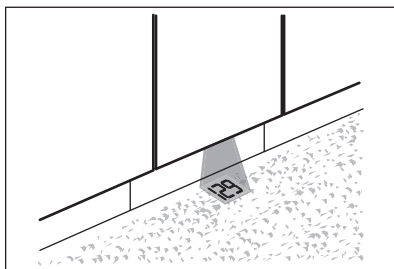

i При включении AirDry во время этапа сушки отображаемая на полу информация может быть видна не полностью. Чтобы узнать, сколько времени осталось до окончания программы, сверьтесь с дисплеем на панели управления.

4. ПАНЕЛЬ УПРАВЛЕНИЯ

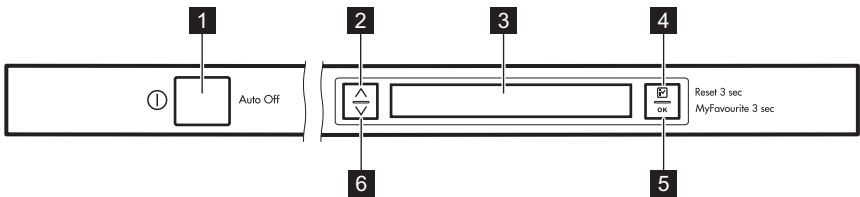

- | | |
|---|--|
| <p>1 Кнопка «Вкл/Выкл»</p> <p>2 Кнопка навигации (вверх)</p> <p>3 Дисплей</p> <p>4 Кнопка Option</p> | <p>5 Кнопка OK</p> <p>6 Кнопка навигации (вниз)</p> |
|---|--|

4.1 Действие кнопок

Кнопки навигации (вверх и вниз)

- Данные кнопки используются для прокрутки отображающихся на дисплее списков и текстовой информации.

Кнопка **Option**

- Быстрое нажатие вызывает список опций.
- Быстрое нажатие в списке опций приводит к возврату в список программ.
- Быстрое нажатие в списке настроек приводит к возврату в список опций.

- Долгое (3 секунды) нажатие при выполнении отсрочки пуска или работе программы отменяет отсрочку пуска, программу и опции. На дисплее отобразится программа по умолчанию: ECO 50°.

Кнопка **OK**

- Быстрое нажатие подтверждает выбор программы, опций и настроек.
- Для запуска программы MyFavourite произведите долгое (3 секунды) нажатие. Если сохраненных программ нет, на дисплее отобразится **Уст. MyFavourite**.

5. ПРОГРАММЫ

Программа	Степень загрязненности Тип загрузки	Этапы программы	Опции
ECO 50° 1)	<ul style="list-style-type: none"> Обычная загрязненность Посуда и столовые приборы 	<ul style="list-style-type: none"> Предварительная мойка Мойка, 50°С Ополаскивания Сушка 	<ul style="list-style-type: none"> XtraDry
AutoFlex 45°-70° 2)	<ul style="list-style-type: none"> Все Посуда, столовые приборы, кастрюли и сковороды 	<ul style="list-style-type: none"> Предварительная мойка Мойка от 45 °С до 70 °С Ополаскивания Сушка 	<ul style="list-style-type: none"> XtraDry
FlexiWash 50°-65° 3)	<ul style="list-style-type: none"> Смешанная загрязненность Посуда, столовые приборы, кастрюли и сковороды 	<ul style="list-style-type: none"> Предварительная мойка Мойка, 50°С или 65°С Ополаскивания Сушка 	<ul style="list-style-type: none"> TimeManager XtraDry
Intensive 70° 4)	<ul style="list-style-type: none"> Сильная загрязненность Посуда, столовые приборы, кастрюли и сковороды 	<ul style="list-style-type: none"> Предварительная мойка Мойка, 70 °С Ополаскивания Сушка 	<ul style="list-style-type: none"> TimeManager XtraDry
Quick Plus 60° 5)	<ul style="list-style-type: none"> Свежее загрязнение Посуда и столовые приборы 	<ul style="list-style-type: none"> Мойка, 60 °С Ополаскивания 	<ul style="list-style-type: none"> XtraDry
Glass Care 45° 6)	<ul style="list-style-type: none"> Обычная или небольшая загрязненность Тонкий фаянс и стекло 	<ul style="list-style-type: none"> Мойка, 45 °С Ополаскивания Сушка 	<ul style="list-style-type: none"> XtraDry

Программа	Степень загрязненности Тип загрузки	Этапы программы	Опции
Rinse & Hold 7)	• Все	• Предварительная мойка	

- 1) Данная программа обеспечивает наиболее эффективное использование воды и электроэнергии при мытье посуды и столовых приборов обычной степени загрязненности. Это стандартная программа для тестирующих организаций.
- 2) Прибор самостоятельно определяет степень загрязненности и количество посуды в корзинах. Он автоматически регулирует температуру и количество воды, а также продолжительность мойки.
- 3) Данная программа пригодна для мытья посуды, степень загрязненности которой различается. Размещайте в нижней корзине посуду с сильными загрязнениями, а в верхней – с обычными. Давление и температура воды в области нижней корзины выше, чем в области верхней корзины.
- 4) Данная программа предназначена для мытья сильно загрязненной посуды при более высоком давлении воды и более высокой температуре.
- 5) Данная программа пригодна для мытья за короткое время полной или половинной загрузки посуды со свежими или легкими загрязнениями.
- 6) Данная программа регулирует температуру воды, обеспечивая особый уход за деликатной посудой (особенно из стекла).
- 7) Эта программа позволит вам быстро ополоснуть посуду, смыв остатки пищи и избежав появления в приборе неприятных запахов. Не используйте моющее средство с этой программой.

5.1 Показатели потребления

Программа 1)	Вода (л)	Энергопотребление (кВт·ч)	Продолжительность (мин)
ECO 50°	11	0.857	235
AutoFlex 45°-70°	8 - 15	0.7 - 1.7	46 - 170
FlexiWash 50°-65°	14 - 16	1.2 - 1.5	160 - 180
Intensive 70°	12.5 - 14.5	1.4 - 1.7	170 - 190
Quick Plus 60°	10	0.9	30
Glass Care 45°	12 - 14	0.8 - 1.0	82 - 92
Rinse & Hold	4	0.1	14

1) Указанные показатели могут изменяться в зависимости от давления и температуры воды, напряжения в электросети, выбранных опций и количества посуды.

5.2 Информация для тестирующих организаций

Для получения всей информации, необходимой для тестирования производительности (напр., в

соответствии с EN60436), обращайтесь по электронной почте: info.test@dishwasher-production.com

Направляя запрос, укажите продуктовый номер изделия (PNC),

который находится на табличке с техническими данными.

По всем вопросам о вашей посудомоечной машине см.

приложенное к прибору руководство пользователя.

6. ПАРАМЕТРЫ



6.1 Список настроек

Параметры	Значение	Описание
Уст. MyFavourite	Список программ	Установка своей любимой ежедневной программы. См. соответствующие сведения, приведенные в данной Главе.
AirDry	ВКЛ ВЫКЛ	Включите автоматическое открывание дверцы во время фазы сушки. См. соответствующие сведения, приведенные в данной Главе. Заводская настройка: ВКЛ.
Сигнал окончания	ВКЛ ВЫКЛ	Выберите звуковой сигнал, выдаваемый по окончании программы. Заводская настройка: ВЫКЛ.
Тоны кнопок	Щелчок Сигнал Выкл	Выбор звука, выдаваемого при нажатии на кнопки.
Громкость	Имеется выбор уровней от 1 до 10.	Настройка громкости звука.
Яркость	Имеется выбор уровней от 0 до 9.	Настройка яркости дисплея.
Контрастность	Имеется выбор уровней от 0 до 9.	Настройка контрастности дисплея.
Жесткость воды	Имеется выбор уровней от 1 до 10.	Настройка уровня смягчителя для воды в соответствии с жесткостью воды в вашем регионе. Заводская настройка: уровень 5.

Параметры	Значение	Описание
Количество ополаскив.	Имеется выбор уровней от 0 до 6. Уровень 0 = отсутствие выдачи ополаскивателя	Настройте дозировку ополаскивателя с учетом с необходимым его количеством. Заводская настройка: уровень 4.
Языки	Список языков	Выбрать требуемый язык. Язык по умолчанию: русский язык.
Дисплей на полу	Список цветов Нет	Задайте цвет TimeBeam или выключите TimeBeam.
Сброс настроек	Сброс Отмена	Сброс настроек приборов к заводским установкам.

6.2 Изменение настройки, имеющей 2 значения (ВКЛ и ВЫКЛ)

Сохраненные настройки действительны до их следующего изменения пользователем.

1. Нажмите .
На дисплее отобразится список опций.
2. Выберите **Параметры**, а затем нажмите **OK**.
На дисплее отобразится список параметров.
3. Выберите параметр и нажмите **OK** для изменения его значения.
 - Значение параметра меняется с **ВКЛ** на **ВЫКЛ** или наоборот.
 - На дисплее по-прежнему будет отображаться список параметров.
4. Несколько раз нажмите , пока на дисплее не появится список программ.

6.3 Изменение настройки, имеющей несколько значений

Сохраненные настройки действительны до их следующего изменения пользователем.

1. Нажмите .

На дисплее отобразится список опций.

2. Выберите **Параметры**, а затем нажмите **OK**.
На дисплее отобразится список параметров.
3. Выберите параметр и нажмите **OK** для изменения его значения.
4. Для изменения значения параметра воспользуйтесь \wedge и \vee .
5. Для сохранения параметра нажмите **OK**.

Дисплей вернется к списку параметров.

6. Несколько раз нажмите , пока на дисплее не появится список программ.

6.4 Сохранение программы MyFavourite

Можно сохранить в памяти любимую программу вместе с применимыми опциями. Сохранение программы MyFavourite с опцией Отсрочка невозможно.

В память можно занести только одну программу за раз. Новая настройка удаляет предыдущую.

1. Нажмите .

На дисплее отобразится список опций.

2. Выберите **Параметры**, а затем нажмите **ОК**.

На дисплее отобразится список параметров.

3. Выберите **Уст. MyFavourite**, а затем нажмите **ОК**.

На дисплее отобразится список программ.

4. Выберите программу и нажмите **ОК**.

На дисплее высветятся два значения.

- **Доб. режим:** выберите данное значение, чтобы добавить к программе опцию.
- **Готово:** выберите данное значение, чтобы сохранить программу без опций или чтобы завершить добавление опций к программе.

5. Нажмите **ОК**.

Если опция TimeManager применима к выбранной программе, на дисплее отобразятся два значения, соответствующие длительностям программ.

- **Быстрая:** выберите данное значение, чтобы включить TimeManager.
- **Обычная:** выберите данное значение, чтобы выключить TimeManager.

6. Чтобы подтвердить выбор, нажмите на **ОК**.

Дисплей выдаст подтверждение того, что программа MyFavourite сохранена.

6.5 AirDry

AirDry улучшает результаты сушки с одновременным понижением энергопотребления.

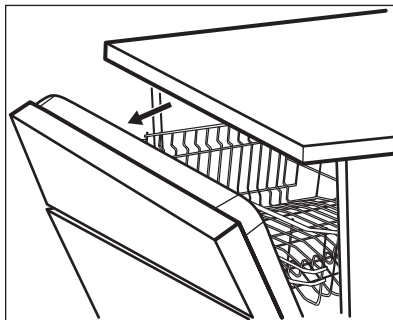

В ходе этапа сушки дверца автоматически открывается и остается приоткрытой.



ПРЕДУПРЕЖДЕНИЕ

Не пытайтесь закрыть дверцу прибора в течение 2 минут после ее автоматического открывания. Это может привести к повреждению прибора.

Если в дальнейшем закрыть дверцу еще на 3 минуты, выполняемая программа будет завершена.

AirDry включается автоматически со всеми программами за исключением Rinse & Hold (если это применимо).

Для повышения эффективности сушки см. описание опции XtraDry или включите AirDry.



ПРЕДУПРЕЖДЕНИЕ

Если к прибору имеют доступ дети, рекомендуется отменить функцию AirDry, так как открывание дверцы может представлять опасность.

7. ОПЦИИ

i Требуемые опции необходимо включать перед каждым запуском программы. Опции невозможно включить или выключить во время выполнения программы.

i Включение опций может повлиять на показатели энергопотребления и на продолжительность программы.

7.1 Список опций

Опции	Значение	Описание
Отсрочка	От 1 до 24 часов ВЫКЛ (значение по умолчанию)	Отсрочка запуска программы.
XtraDry	ВКЛ ВЫКЛ (значение по умолчанию)	Повышает эффективность сушки См. соответствующие сведения, приведенные в данной Главе.
TimeManager	Быстрая Обычная (значение по умолчанию)	Позволяет уменьшить продолжительность работы выбранной программы примерно на 50%. См. соответствующие сведения, приведенные в данной Главе.
Параметры		Отображение параметров прибора

7.2 Как выбрать опцию

Список опций включает только опции, применимые к выбранной программе.

Не все опции совместимы друг с другом. При выборе несовместимых опций прибор автоматически отключит одну или более из них. Дисплей отобразит уведомление о выключенных опциях.

По завершении программы или при ее отмене опции сбрасываются на значения по умолчанию.

1. Выберите программу.
2. Нажмите .

На дисплее отобразятся применимые опции.

3. Выберите опцию.

На дисплее отобразится опция по умолчанию, обрамленная скобками.

4. Для смены значения **ВЫКЛ** на **ВКЛ** или наоборот нажмите **OK**.

При выборе **Отсрочка** и нажатии **OK** на дисплее отобразится количество часов, доступных для отсрочки пуска. Выберите требуемое время отсрочки и нажмите **OK** для подтверждения.

5. Несколько раз нажмите , пока на дисплее не появится требуемая программа.

7.3 XtraDry

Воспользуйтесь данной опцией, чтобы повысить эффективность сушки.

Опция XtraDry является постоянной для всех программ, кроме программы ECO 50°. Она автоматически включается в последующих циклах. Данную настройку можно изменить в любое время.



При каждом включении опции ECO 50° опция XtraDry выключается; ее необходимо включить вручную.

Включение опции XtraDry выключает опцию TimeManager, и наоборот.

7.4 TimeManager

TimeManager позволяет уменьшить продолжительность работы выбранной программы примерно на 50%.

Данная опция увеличивает давление и температуру воды. Этапы мойки и сушки сокращаются.

Результаты мойки соответствуют результатам программы со стандартной продолжительностью. Результаты сушки могут ухудшиться.

Включение TimeManager производится следующим образом:

Выберите программу и нажмите **OK**. Если опция TimeManager применима к выбранной программе, на дисплее отобразятся два значения, соответствующие длительностям программ.

- **Быстрая:** выберите данное значение для включения

TimeManager и нажмите **OK** для подтверждения.

- **Обычная:** выберите данное значение для выключения

TimeManager и нажмите **OK** для подтверждения.

Включение опции TimeManager выключает опцию XtraDry, и наоборот.

8. ПЕРЕД ПЕРВЫМ ИСПОЛЬЗОВАНИЕМ

При первом включении прибора необходимо выбрать язык. Язык по умолчанию – английский.

1. Выбор языка.
 - Чтобы подтвердить выбор русского языка, нажмите на **OK**.
 - Выберите другой язык, а затем нажмите на **OK** для подтверждения.
2. **Убедитесь, что установленные настройки смягчителя для воды соответствуют уровню жесткости воды поступающей к вам воды. В противном случае произведите настройку смягчителя для воды.**
3. Наполните емкость для соли.
4. Наполните дозатор ополаскивателя.
5. Откройте вентиль подачи воды.
6. Запустите любую программу, чтобы избавиться от загрязнений, которые могли остаться после процесса производства. Не

используйте мощное средство и не загружайте посуду в корзины. После запуска программы прибору требуется до 5 минут для «зарядки» ионообменной смолы в устройстве для смягчения воды. Этап мойки начнется, как только данная процедура будет завершена. Данная процедура повторяется с определенной периодичностью.

8.1 Смягчитель для воды

Смягчитель для воды удаляет из подаваемой в прибор воды минеральные вещества, которые в противном случае могли бы оказать негативное влияние на результаты мойки и на сам прибор.

Чем больше в воде содержится таких минеральных веществ, тем выше жесткость воды. Жесткость воды измеряется в соответствующих единицах.

Смягчитель для воды необходимо настроить в соответствии с уровнем

жесткости воды, используемой в вашем регионе. Информацию о жесткости воды в вашем районе можно получить в местной службе

водоснабжения. Для получения хороших результатов мойки важно правильно выбрать уровень настройки смягчителя для воды.

Жесткость воды

Градусы по немецкому стандарту (°dH)	Градусы по французскому стандарту (°fH)	mmol/l	Градусы по шкале Кларка	Уровень смягчителя для воды
47 - 50	84 - 90	8.4 - 9.0	58 - 63	10
43 - 46	76 - 83	7.6 - 8.3	53 - 57	9
37 - 42	65 - 75	6.5 - 7.5	46 - 52	8
29 - 36	51 - 64	5.1 - 6.4	36 - 45	7
23 - 28	40 - 50	4.0 - 5.0	28 - 35	6
19 - 22	33 - 39	3.3 - 3.9	23 - 27	5 1)
15 - 18	26 - 32	2.6 - 3.2	18 - 22	4
11 - 14	19 - 25	1.9 - 2.5	13 - 17	3
4 - 10	7 - 18	0.7 - 1.8	5 - 12	2
<4	<7	<0.7	< 5	1 2)

- 1) Заводская установка.
- 2) Не используйте соль при таком уровне.

Вне зависимости от типа моющего средства следует задать надлежащий уровень жесткости: в этом случае индикатор наличия соли не будет отключен.

 Содержащее соль таблетированное средство недостаточно эффективно смягчает жесткую воду.

8.2 Емкость для соли

 **ПРЕДУПРЕЖДЕНИЕ**
Применяйте только крупную соль, предназначенную посудомоечных машин. Мелкая соль повышает риск коррозии.

для воды и обеспечения хороших результатов мытья в ходе ежедневного использования.

Наполнение емкости для соли

1. Поверните крышку емкости для соли против часовой стрелки и снимите ее.
2. Налейте 1 л воды в емкость для соли (только перед первым использованием).
3. Заполните емкость для соли солью для посудомоечных машин (доверху).

Соль используется для «зарядки» ионообменной смолы в смягчителе

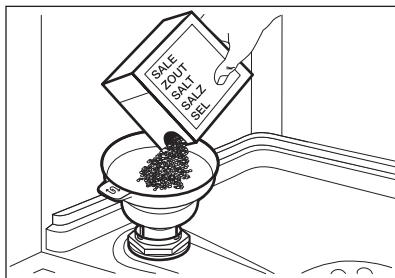

4. Осторожно встряхните воронку за ручку, чтобы стряхнуть все гранулы.
5. Уберите соль вокруг отверстия емкости для соли.

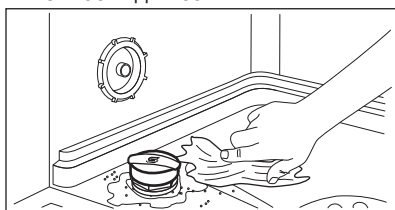

6. Чтобы закрыть емкость для соли, поверните крышку емкости для соли по часовой стрелке.



ПРЕДУПРЕЖДЕНИЕ

При заполнении емкости для соли из нее может вылиться вода с солью. После заполнения емкости для соли немедленно запустите какую-либо программу во избежание коррозии.



Если требуется заполнить емкость для соли, на дисплее отобразится соответствующее сообщение.

8.3 Дозатор ополаскивателя

Дозатор ополаскивателя способствует высушиванию посуды без образования потеков и пятен.

Ополаскиватель автоматически добавляется на этапе ополаскивания горячей водой.

Заполнение дозатора ополаскивателя

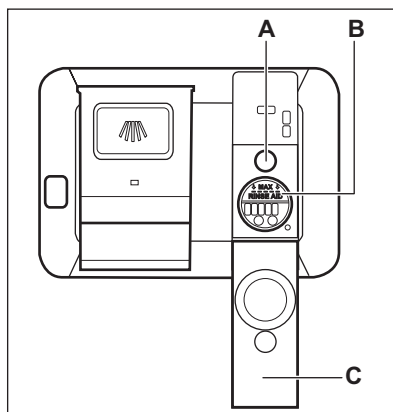

ПРЕДУПРЕЖДЕНИЕ

Используйте только ополаскиватель, специально предназначенный для посудомоечных машин.

1. Откройте крышку (C).
2. Наполните дозатор (B) так, чтобы уровень ополаскивателя достиг отметки «MAX».
3. Во избежание избыточного образования пены удалите пролившийся ополаскиватель тканью, хорошо впитывающей жидкость.
4. Закройте крышку. Убедитесь, что крышка зафиксирована.



Когда становится виден индикатор (A), заливайте в дозатор ополаскиватель.



Если требуется пополнить дозатор ополаскивателя, на дисплее отобразится соответствующее сообщение.

Если при использовании таблетированного моющего средства результаты сушки удовлетворительны, сообщение о необходимости

наполнения ополаскивателя можно выключить, присвоив уровню ополаскивателя значение «0».



Для повышения эффективности сушки рекомендуется постоянно использовать ополаскиватель – даже в сочетании с таблетированным моющим средством, содержащим ополаскиватель.

9. ЕЖЕДНЕВНОЕ ИСПОЛЬЗОВАНИЕ

1. Откройте вентиль подачи воды.
2. Включите прибор нажатием на кнопку «Вкл/Выкл».
 - Если на дисплее отображается соответствующее сообщение, заполните емкость для соли.
 - Если на дисплее отображается соответствующее сообщение, заполните дозатор ополаскивателя.
3. Загрузите корзины.
4. Добавьте моющее средство.
5. Выберите и запустите подходящую программу, подходящую типу загрузки и степени ее загрязненности.

1. Нажмите на кнопку разблокировки (A), чтобы открыть крышку (C).
2. Заполните дозатор (B) порошковым или таблетированным моющим средством.
3. При использовании программы, включающей стадию предварительной мойки, поместите немного моющего средства на внутреннюю сторону дверцы прибора.
4. Закройте крышку. Убедитесь, что крышка зафиксирована.

9.1 Использование моющего средства

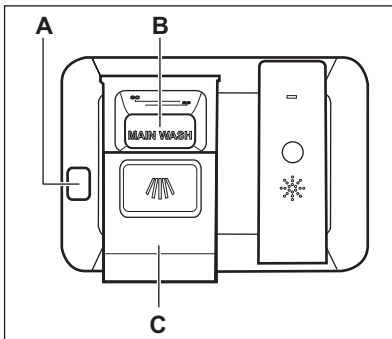

ПРЕДУПРЕЖДЕНИЕ

Используйте только моющее средство, специально предназначенное для посудомоечных машин.

9.2 Настройка и запуск программы

Как выбрать программу

1. Включите прибор нажатием на кнопку «Вкл/Выкл». На дисплее отобразится список программ.
 2. Выберите программу. Программа ECO 50° всегда будет выводиться в качестве программы по умолчанию.
 3. При необходимости выберите применимые опции. Выбрав опции, перейдите к списку программ.
 4. Нажмите **OK**.
- Если опция TimeManager применима к выбранной программе, на дисплее отобразятся два значения, соответствующие длительностям программ.

- **Быстрая:** выберите данное значение для включения

TimeManager и нажмите **OK** для подтверждения.

- **Обычная:** выберите данное значение для выключения TimeManager и нажмите **OK** для подтверждения.
5. Закройте дверцу прибора для запуска программы.

Как запустить программу MyFavourite

1. Нажмите и удерживайте кнопку **OK** в течение трех секунд, пока на дисплее не отобразилась программа MyFavourite.
2. Закройте дверцу прибора для запуска программы.

Как отсрочить запуск программы

Использование отсрочки пуска при выборе программы MyFavourite невозможно.

1. Выберите программу.
 2. Нажмите **[✓]**.
- На дисплее отобразится список опций.
3. Выберите **Отсрочка**, а затем нажмите **OK**.

На дисплее отобразится число часов, на которое можно установить отсрочку пуска (от 1 до 24).

4. Выберите требуемое число часов и нажмите **OK** для подтверждения.

Дисплей вернется к списку опций.

5. Можно выбрать другие применимые опции.
6. Несколько раз нажмите **[✓]**, пока на дисплее не появится требуемая программа.
7. Для подтверждения выбранной программы нажмите на **OK**.
8. Закройте дверцу прибора для запуска обратного отсчета.

После завершения обратного отсчета произойдет запуск программы.

Как отменить отсрочку пуска во время обратного отсчета

При отмене отсрочки пуска программа и опции сбрасываются на значения по умолчанию.

1. Откройте дверцу прибора.
2. нажмите и удерживайте **[✓]** в течение 3 секунд. На дисплее отобразится: **Прекратить?** и два значения.
 - **Стоп:** выберите данное значение, чтобы отменить отсрочку пуска. Чтобы подтвердить выбор, нажмите на **OK**.
 - **Возобновить:** выберите данное значение, чтобы возобновить обратный отсчет. Чтобы подтвердить выбор, нажмите на **OK**. Закройте дверцу прибора.

Как отменить выполняющуюся программу

1. Откройте дверцу прибора.
2. нажмите и удерживайте **[✓]** в течение 3 секунд. На дисплее отобразится: **Прекратить?** и два значения.
 - **Стоп:** выберите данное значение, чтобы отменить выполняющуюся программу. Чтобы подтвердить выбор, нажмите на **OK**.
 - **Возобновить:** выберите данное значение, чтобы возобновить выполняющуюся программу. Чтобы подтвердить выбор, нажмите на **OK**. Закройте дверцу прибора.

Убедитесь в наличии моющего средства в дозаторе моющего средства перед запуском новой программы.

Открывание дверцы во время работы прибора

Открывание дверцы во время выполнения программы приводит к остановке работы прибора. Это может повлиять на показатели энергопотребления и на продолжительность программы. При закрытии дверцы прибор продолжает работу с момента, на котором она была прервана.



В случае открывания дверцы более чем на 30 секунд во время этапа сушки текущая программа будет завершена. Этого не произойдет, если дверца была открыта в результате работы системы AirDry.

Окончание программы

По окончании программы на дисплее TimeBeat отображает **0:00** и **CLEAN**.

10. ПОЛЕЗНЫЕ СОВЕТЫ

10.1 Общие положения

Следуйте рекомендациям ниже для получения оптимальных результатов мытья и сушки в ходе ежедневного использования прибора, а также с целью защиты окружающей среды.

- Крупные остатки пищи с тарелок выбрасывайте в мусорное ведро.
- Не производите предварительное ополаскивание посуды вручную. При необходимости выберите программу с предварительной мойкой.
- Всегда используйте все пространство корзин.
- Предметы посуды в корзинах не должны касаться или перекрывать друг друга. Только в этом случае вода сможет добраться до всей посуды и помыть ее.
- Можно использовать средство для посудомоечных машин, ополаскиватель и соль отдельно или в виде таблетированного

1. Выключите прибор нажатием на кнопку «Вкл/Выкл» или дождитесь, пока функция Auto Off не выключит прибор автоматически. Открывание дверцы до выполнения Auto Off приводит к автоматическому выключению прибора.
2. Закройте водопроводный вентиль.

Функция Auto Off

Данная функция уменьшает энергопотребление, автоматически выключая прибор, если он не работает.

Функция срабатывает при следующих условиях:

- Через 5 минут по окончании программы.
- Через пять минут, если программа не была запущена.

моющего средства (напр., «Все в одном»). Следуйте указаниям на упаковке.

- Выберите программу в соответствии с типом загрузки и степенью ее загрязненности. ECO 50° обеспечивает наиболее эффективное использование воды и электроэнергии.

10.2 Использование соли, ополаскивателя и моющего средства

- Используйте только соль, ополаскиватель и моющее средство для посудомоечных машин. Другие продукты могут привести к повреждению прибора.
- В регионах с жесткой и очень жесткой водой для достижения оптимальных результатов мойки и сушки рекомендуется использовать обычное моющее средство (порошок, гель или таблетки без

- дополнительных составляющих), и отдельно – ополаскиватель и соль.
- Не реже одного раза в месяц запускайте прибор с очищающим средством, специально предназначенным для этой цели.
 - Таблетированные моющие средства не успевают полностью раствориться при использовании коротких программ. Для того, чтобы избежать образование на посуде осадка из моющего средства, рекомендуется использовать таблетки с длинными программами.
 - Не превышайте указанную дозировку моющего средства. См. инструкции на упаковке моющего средства.

10.3 Что делать, если необходимо прекратить использовать таблетированное моющее средство

Прежде чем перейти к использованию моющего средства, соли и ополаскивателя по отдельности произведите следующие действия:

1. Установите максимальный уровень смягчителя для воды.
2. Убедитесь, что емкость для соли и дозатор ополаскивателя заполнены.
3. Запустите самую короткую программу, содержащую этап ополаскивания. Не добавляйте моющее средство и не загружайте корзины.
4. Когда программа будет завершена, скорректируйте уровень жесткости смягчителя для воды в соответствии с жесткостью воды в Вашем регионе.
5. Задайте дозировку ополаскивателя.

10.4 Загрузка корзин

- Размещайте в прибор только посуду, предназначенную для мытья в посудомоечных машинах.

- Не мойте в приборе изделия из дерева, кости, алюминия, олова и меди.
- Не мойте в приборе предметы, которые могут впитывать воду (губки, бытовые ткани).
- Удаляйте с посуды крупные загрязнения.
- Замочите посуду с пригоревшей к ней пищей прежде чем мыть ее в приборе.
- Загружайте полые предметы (чашки, стаканы и сковороды) отверстием вниз.
- Проверьте, чтобы бокалы не соприкасались друг с другом.
- Легкие предметы укладывайте в верхнюю корзину. Убедитесь, что посуда не может свободно перемещаться.
- Загружайте столовые приборы и мелкие предметы в ящик для столовых приборов.
- Прежде чем запускать программу, убедитесь, что разбрызгиватели могут свободно вращаться.

10.5 Перед запуском программы

Перед запуском выбранной программы убедитесь, что:

- Фильтры очищены и установлены должным образом.
- Крышка емкости для соли плотно закрыта.
- Разбрызгиватели не засорены.
- Имеется достаточно соли и ополаскивателя (если не используется таблетированное моющее средство).
- Посуда правильно расположена в корзинах.
- Выбранная программа подходит к типу посуды и степени ее загрязненности.
- Использовано подходящее количество моющего средства.

10.6 Разгрузка корзин

1. Прежде чем доставать посуду из прибора, дайте ей остыть. Горячую посуду легко повредить.

2. Вначале вынимайте посуду из нижней корзины, потом - из верхней

i По окончании программы на внутренних поверхностях камеры прибора все еще может оставаться вода.

11. УХОД И ОЧИСТКА

! **ВНИМАНИЕ!**
Перед выполнением операций по чистке и уходу выключите прибор и извлеките вилку сетевого шнура из розетки.

i Грязные фильтры и засоренность разбрызгивателей приводят к ухудшению качества мойки. Периодически проверяйте состояние фильтров и, при необходимости, проводите их очистку.

11.1 Очистка фильтров

Система фильтров выполнена из 3 деталей.

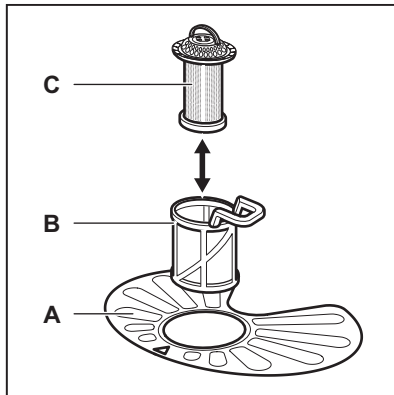

1. Поверните фильтр (B) против часовой стрелки и извлеките его.

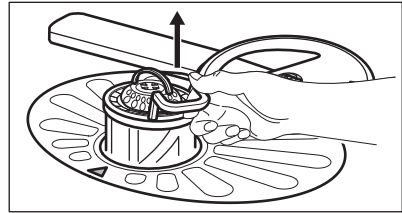
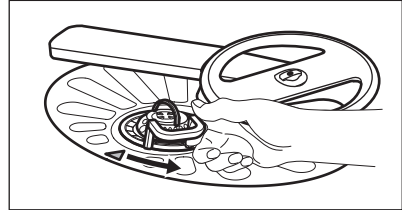

2. Извлеките фильтр (C) из фильтра (B).
3. Снимите плоский фильтр (A).

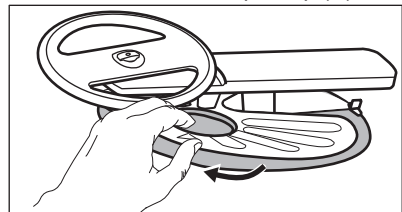

4. Вымойте фильтры.

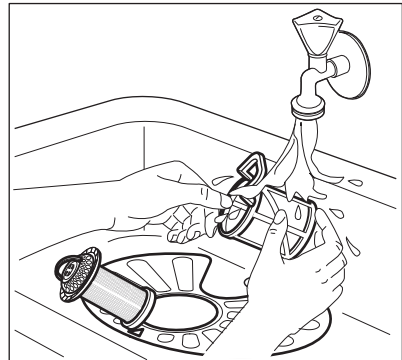

- Убедитесь, что внутри или по краям отстойника нет остатков пищи или других загрязнений.
- Установите плоский фильтр обратно на место (А). Убедитесь, что он установлен правильно – под двумя направляющими.

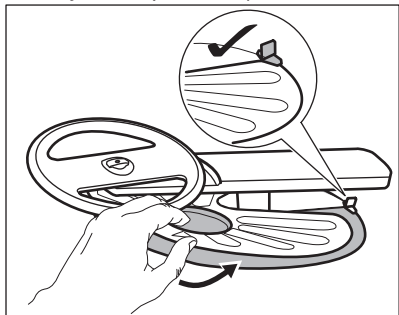

- Соберите фильтры (В) и (С).
- Установите фильтр (В) обратно в плоский фильтр (А). Поверните его по часовой стрелке до щелчка.

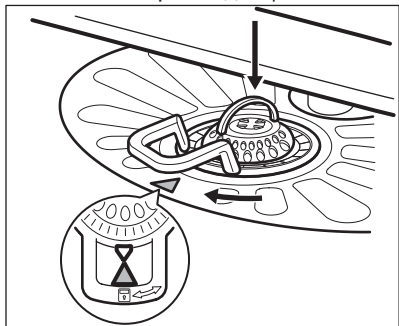

ПРЕДУПРЕЖДЕНИЕ

Неверная установка фильтров может привести к неудовлетворительным результатам мойки и повреждению прибора.

11.2 Чистка верхнего разбрызгивателя

Рекомендуется производить регулярную очистку верхнего разбрызгивателя во избежание засорения его отверстий.

Засорение отверстий может привести к неудовлетворительным результатам мойки.

- Вытяните верхнюю корзину.
- Для извлечения разбрызгивателя из корзины приподнимите его вверх и одновременно поверните его по часовой стрелке.

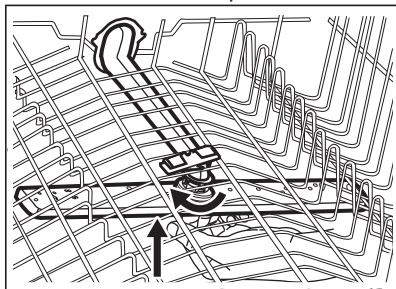

- Промойте разбрызгиватель под струей воды. Для прочистки отверстий от частиц грязи воспользуйтесь заостренным предметом (например, зубочисткой).

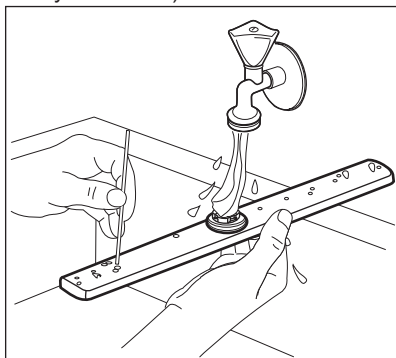

- Для установки разбрызгивателя на место нажмите на него вверх и одновременно поверните его против часовой стрелки, пока он не защелкнется на своем месте.

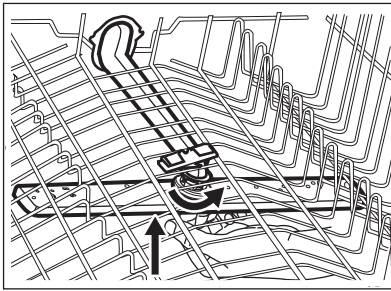

11.3 Очистка наружных поверхностей

- Протирайте прибор мягкой влажной тряпкой.
- Используйте только нейтральные моющие средства.
- Не используйте абразивные средства, царапающие губки и растворители.

11.4 Чистка внутренних частей

- Тщательно очистите прибор, включая резиновый уплотнитель дверцы, мягкой влажной тряпкой.

- Для поддержания производительности прибора используйте специализированное средство для очистки посудомоечных машин не менее одного раза в месяц. Точно следуйте инструкциям на упаковке продукта.
- Не используйте абразивные средства, царапающие губки, острые инструменты, едкие химикаты, металлические мочалки и растворители.
- Регулярное использование программ с малой продолжительностью может привести к наслоению жира и накипи внутри прибора. Для предотвращения наслоения запускайте программы с большой длительностью не менее двух раз в месяц.

12. ПОИСК И УСТРАНЕНИЕ НЕИСПРАВНОСТЕЙ



ВНИМАНИЕ!

Неадекватный ремонт прибора может представлять серьезный риск для безопасности потребителя. Все ремонтные работы должны производиться квалифицированным персоналом.

Большинство возможных неполадок могут быть устранены без обращения в авторизованный сервисный центр.

В таблице ниже приведены сведения о возможных неисправностях.

При некоторых неисправностях на дисплей выводится сообщение:

Неисправность	Возможная причина неисправности и способ ее устранения
Прибор не включается.	<ul style="list-style-type: none"> • Убедитесь, что вилка сетевого шнура вставлена в розетку электропитания. • Убедитесь, что предохранитель на электрощите не поврежден.

Неисправность	Возможная причина неисправности и способ ее устранения
<p>Программа не запускается.</p>	<ul style="list-style-type: none"> • Убедитесь, что дверца прибора закрыта. • Нажмите OK. • Если задана функция «Отсрочка пуска», отмените ее или дождитесь окончания обратного отсчета. • Прибор производит «зарядку» смолы внутри смягчителя для воды. Продолжительность данной процедуры составляет приблизительно 5 минут.
<p>В прибор не поступает вода. На дисплее отображается сообщение: Прибор не набирает воду.</p>	<ul style="list-style-type: none"> • Убедитесь, что водопроводный кран открыт. • Убедитесь, что давление в водопроводной сети не понижено. Для получения сведений об этом обратитесь в местную службу водоснабжения. • Убедитесь, что водопроводный кран не засорен. • Убедитесь, что фильтр наливного шланга не засорен. • Убедитесь, что наливной шланг не перекручен и не передавлен.
<p>Прибор не сливает воду. На дисплее отображается сообщение: Прибор не сливает воду.</p>	<ul style="list-style-type: none"> • Убедитесь, что сливная труба не засорена. • Убедитесь, что фильтр сливного шланга не засорен. • Убедитесь, что внутренняя система фильтрации не засорена. • Убедитесь, что сливной шланг не перекручен и не передавлен.
<p>Сработала система защиты от перелива. На дисплее отображается сообщение: Прибор переливает воду или имеется неисправность на заборе воды.</p>	<ul style="list-style-type: none"> • Закройте водопроводный вентиль и обратитесь в авторизованный сервисный центр.
<p>Во время выполнения цикла прибор останавливает и возобновляет работу чаще обычного.</p>	<ul style="list-style-type: none"> • Это нормально. Так обеспечиваются оптимальные результаты мойки и экономия электроэнергии.
<p>Программа выполняется слишком долго.</p>	<ul style="list-style-type: none"> • Если задана функция «Отсрочка пуска», отмените ее или дождитесь окончания обратного отсчета. • Включите опцию TimeManager, чтобы сократить длительность программы. • Включение опций может увеличить длительность программы.

Неисправность	Возможная причина неисправности и способ ее устранения
Значение оставшегося до окончания цикла времени увеличивается, а затем резко уменьшается перед самым окончанием программы.	<ul style="list-style-type: none"> • Это не является неисправностью. Прибор работает надлежащим образом.
Имеется небольшая утечка со стороны дверцы прибора.	<ul style="list-style-type: none"> • Прибор не выровнен. Слегка вывинтите или завинтите регулировочные ножки (если предусмотрено в данной модели). • Дверца прибора находится не по центру внутренней камеры. Отрегулируйте заднюю ножку (если подобная регулировка доступна).
Дверца прибора закрывается с трудом.	<ul style="list-style-type: none"> • Прибор не выровнен. Слегка вывинтите или завинтите регулировочные ножки (если предусмотрено в данной модели). • Столовые приборы частично выступают за пределы корзин.
Изнутри прибора доносятся дребезжание или стук.	<ul style="list-style-type: none"> • Столовые приборы размещены в корзинах ненадлежащим образом. Сверяйтесь с брошюрой, описывающей загрузку корзин. • Убедитесь, что разбрызгиватели свободно вращаются.
Работа прибора приводит к срабатыванию электропредохранителя.	<ul style="list-style-type: none"> • Создаваемая одновременной работой ряда приборов нагрузка превышает допустимую. Проверьте значение разрешенной нагрузки розетки и максимальную нагрузку счетчика, или выключите один из работающих приборов. • Повреждение в электрической цепи внутри прибора. Обратитесь в авторизованный сервисный центр.



Другие возможные причины приведены в Главах **«Перед первым использованием»**, **«Ежедневное использование»** и **«Указания и рекомендации»**.

Проверив прибор, выключите и включите прибор. Если неисправность появится снова, обратитесь в авторизованный сервисный центр.

При появлении других сообщений или возникновении проблем, которые не описаны в таблице, обратитесь в авторизованный сервисный центр.

12.1 Результаты мойки и сушки неудовлетворительны

Неисправность	Возможная причина неисправности и способ ее устранения
Неудовлетворительные результаты мойки.	<ul style="list-style-type: none"> • См. Главы «Ежедневное использование», «Указания и рекомендации» и брошюру, описывающую загрузку корзин. • Используйте программы более интенсивной мойки. • Произведите очистку разбрызгивателя и фильтра. См. Главу «Уход и очистка».
Неудовлетворительные результаты сушки.	<ul style="list-style-type: none"> • Столовые приборы слишком долго находились в закрытом приборе. • Ополаскиватель отсутствует, или дозировка ополаскивателя слишком мала. Повысьте уровень дозатора ополаскивателя. • Возможно, предметы из пластика потребуются вытереть полотенцем. • Для оптимальных результатов сушки включите XtraDry и AirDry. • Рекомендуется постоянно использовать ополаскиватель – даже в сочетании с таблетированным моющим средством.
Имеются белесые потеки или синеватый налет на стеклянной посуде и тарелках.	<ul style="list-style-type: none"> • Слишком большое количество выдаваемого ополаскивателя. Уменьшите уровень дозатора ополаскивателя. • Было добавлено слишком большое количество моющего средства.
Имеются пятна и потеки на стекле и посуде.	<ul style="list-style-type: none"> • Недостаточное количество выдаваемого ополаскивателя. Повысьте уровень дозатора ополаскивателя. • Причиной может быть качество ополаскивателя.
Посуда остается влажной.	<ul style="list-style-type: none"> • Для оптимальных результатов сушки включите XtraDry и AirDry. • В программе отсутствует этап сушки, или в ней предусмотрен этап сушки при низкой температуре. • Дозатор ополаскивателя пуст. • Причиной может быть качество ополаскивателя. • Причиной может быть качество таблетированного моющего средства. Попробуйте таблетки другого производителя или включите дозатор ополаскивателя и используйте ополаскиватель одновременно с таблетированным моющим средством.
Внутри прибора имеется влага.	<ul style="list-style-type: none"> • Это не является признаком неисправности прибора. На стенках прибора конденсируется влага из воздуха.

Неисправность	Возможная причина неисправности и способ ее устранения
<p>Необычно сильное пенообразование в ходе мойки.</p>	<ul style="list-style-type: none"> • Используйте только моющее средство, специально предназначенное для посудомоечных машин. • Имеется утечка ополаскивателя из дозатора ополаскивателя. Обратитесь в авторизованный сервисный центр.
<p>На столовых приборах имеются следы ржавчины.</p>	<ul style="list-style-type: none"> • В воде, используемой для мойки, слишком высоко содержание солей. См. Главу «Смягчитель для воды». • Столовые приборы из серебра и нержавеющей стали оказались рядом друг с другом. Избегайте ситуаций, в которых изделия из серебра и нержавеющей стали могли бы оказаться рядом друг с другом.
<p>По окончании программы в дозаторе находятся остатки моющего средства.</p>	<ul style="list-style-type: none"> • Таблетированное моющее средство застряло в дозаторе и поэтому не было полностью вымыто водой. • Моющее средство вымывается из дозатора не полностью. Убедитесь, что разбрызгиватель не засорен и не заблокирован. • Убедитесь, что изделия в корзинах не препятствуют открыванию крышки дозатора моющего средства.
<p>Внутри прибора присутствует неприятный запах.</p>	<ul style="list-style-type: none"> • См. «Чистка внутренних частей».
<p>На столовых приборах, внутренней камере и внутренней стороне дверцы имеется известковый налет.</p>	<ul style="list-style-type: none"> • Уровень соли слишком низок. После включения прибора проверьте дисплей на предмет наличия на нем уведомления о необходимости заправки солью. • Крышка емкости для соли закрыта неплотно. • Водопроводная вода имеет высокую жесткость. См. Главу «Смягчитель для воды». • Использование соли и включение регенерации смягчителя для воды является необходимым даже в случае использования таблетированного моющего средства. См. Главу «Смягчитель для воды». • Если известковые отложения по-прежнему не исчезают, произведите очистку прибора при помощи специально предназначенных для этого очищающих средств. • Попробуйте другое моющее средство. • Обратитесь к производителю моющего средства.

Неисправность	Возможная причина неисправности и способ ее устранения
Сколы, обесцвечивание или помутнение столовых приборов.	<ul style="list-style-type: none"> • Мойте в приборе только посуду, пригодную для мытья в посудомоечных машинах. • Будьте внимательны при загрузке и разгрузке корзины. Сверяйтесь с брошюрой, описывающей загрузку корзин. • Деликатные предметы укладывайте в верхнюю корзину. • Для мытья деликатных предметов и стекла выберите специальную программу. См. Главу «Программы».



Другие возможные причины приведены в Главах «Перед первым использованием», «Ежедневное использование» и «Указания и рекомендации».

13. ТЕХНИЧЕСКИЕ ДАННЫЕ

Габаритные размеры	Ширина / высота / глубина (мм)	596 / 818 - 898 / 550
Подключение к электросети ¹⁾	Напряжение (В)	200 - 240
	Частота (Гц)	50 / 60
Давление в водопроводной сети	Мин. / макс. бар (МПа)	0.5 (0.05) / 8 (0.8)
Водоснабжение	Холодная или горячая вода ²⁾	макс. 60°C
Вместимость	Комплектов посуды	15
Потребляемая мощность	При оставлении во включенном состоянии (Вт)	5.0
	В отключенном состоянии (Вт)	0.10

¹⁾ Другие значения приведены в табличке с техническими данными.

²⁾ Если горячая вода подается из системы, использующей альтернативный источник энергии (например, солнечные панели), подключайте машину к водопроводу горячей воды, чтобы снизить потребление энергии.

14. ОХРАНА ОКРУЖАЮЩЕЙ СРЕДЫ

Материалы с символом  следует сдавать на переработку. Положите упаковку в соответствующие контейнеры для сбора вторичного сырья. Принимая участие в переработке старого электробытового оборудования, Вы помогаете защитить окружающую среду и

здоровье человека. Не выбрасывайте вместе с бытовыми отходами бытовую технику, помеченную символом . Доставьте изделие на местное предприятие по переработке вторичного сырья или обратитесь в свое муниципальное управление.



Класс энергетической эффективности в Российской Федерации: A

Дата производства данного изделия указана в серийном номере, где первая цифра номера соответствует последней цифре года производства, вторая и третья цифры – порядковому номеру недели. Например, серийный номер 73012345 означает, что изделие произведено на тридцатой неделе 2017 года.

Изготовитель: Electrolux Appliances AB, St. Göransgatan 143, 105 45 Stockholm, Швеция

Импортер и уполномоченная изготовителем организация:
ООО "Электролюкс Рус", Кожевнический проезд 1, 115114, Москва, тел.: 8-800-200-3589

Изготовлено в Италии

www.electrolux.com/shop



117881812-A-282017

